

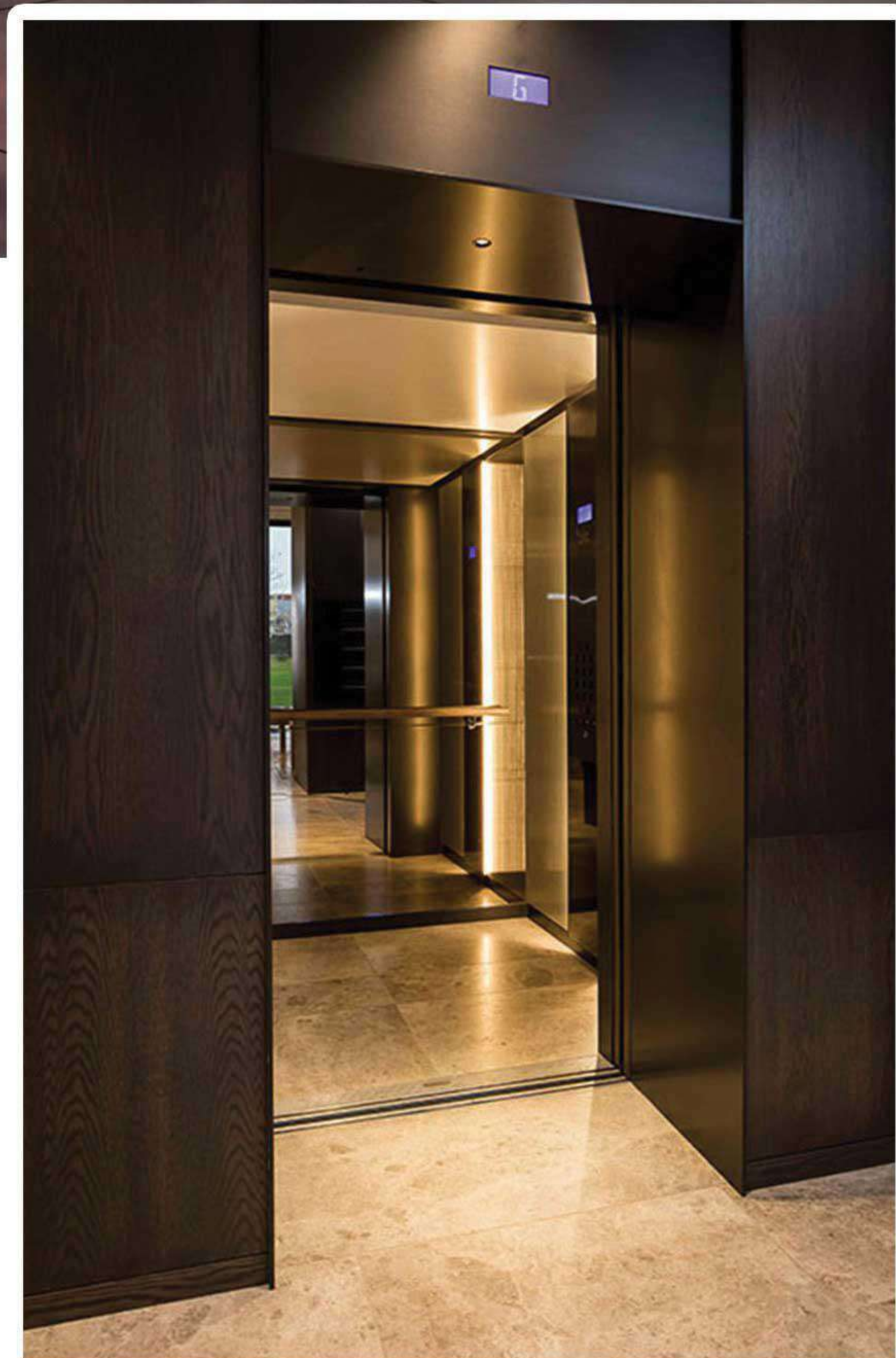

NIKAN COMMERCIAL

GENERAL
CATALOGUE
23-24

Nikan Trading based on 15 years of experience, is one of the leading suppliers of this industry in Iran. Since its inception, the company has focused on fundamental values such as customer service and loyalty. Supplying the elevator industry with high quality components is a mission that Nikan Trading is always proud of. Nikan is trying to provide the Asian and European brands and technologies at world-class to Iran's elevator industry. High safety, compliance with the country's standards and advanced technologies.



Gustav Wolf	44
Datwyler	45
Itasia	
Monteferro	46
Savera	47
Elevator Parts	48
CERTIFICATES	50

CONTENTS



ABOUT US	04
Introduction	05
Metroplast	06
Products	08
motor	20
Boyem	30
Centa	32
ZIEHL-ABEGG	38
Sematic Doors	40
Selcom	41
Arkel	42

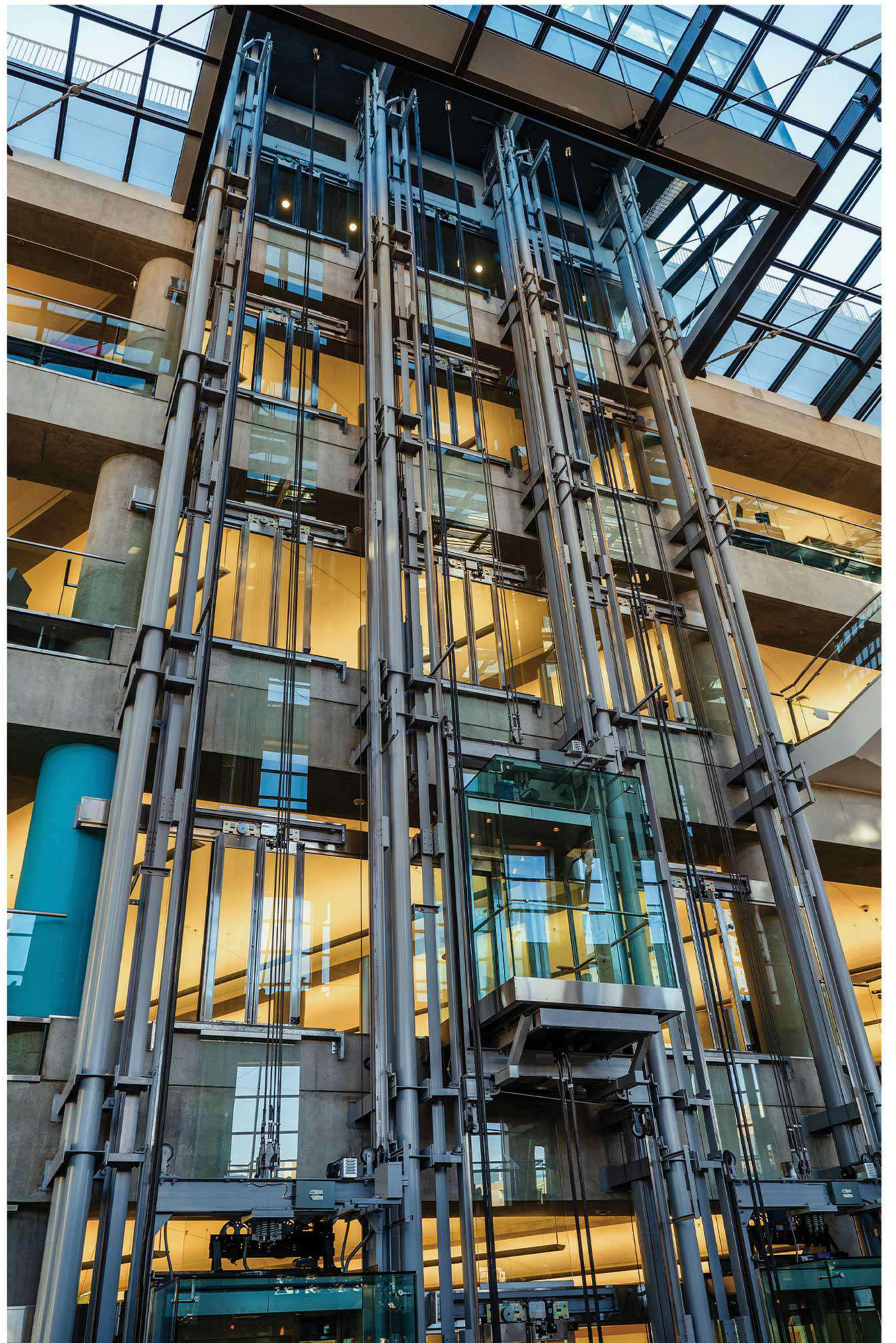

شرکت مهندسی و بازرگانی نیکان با تکیه بر عقبه ۱۵ ساله خود در صنعت حمل و نقل عمودی امروز یکی از تامین کنندگان مطرح قطعات در این صنعت به شمار میرود این مجموعه از ابتدای تاسیس تا کنون با ارزشهای بنیادینی همچون مشتری مداری رعایت تعهدات و امانت داری همراه بوده و تامین قطعات با کیفیت برای فعالین این صنعت را ماموریتی میداند که همواره به آن افتخار میکند

بازرگانی نیکان با دریافت نمایندگی از کشورهای اروپایی و آسیایی سعی دارد به روزترین و جدیدترین فناوریهای صنعت آسانسور را به تولیدکنندگان و فعالین این حوزه ارائه داده و نیازهای آنها به تجهیزات با کیفیت و مدرن را تامین کند ایمنی بالا تطابق با استانداردهای کشور بهره مندی از فناوریهای روز دنیا از جمله نقاط تمایز این مجموعه است.

About Us



NIKAN commercial

اهداف ما

تقویت و تداوم
گسترش قابلیت های توسعه گری
پاسخگویی و مشاوره مهندسی به نیازهای واحدهای صنعت آسانسور
در زمینه تامین و تجهیز و یا ارتقای محصولات

چشم اندازها

تبدیل شدن به برند اول در تامین لوازم و قطعات آسانسوری
در ایران ارتقا و تبدیل شدن به مجموعه ای معتبر و متمایز از
دید مشتریان تمرکز بر توسعه گری با بهره مندی از
جدیدترین دانش و تکنولوژی صنعت آسانسور

Introduction

Nikan Trading based on 15 years of experience, is one of the leading suppliers of this industry in Iran. Since its inception, the company has focused on fundamental values such as customer service and loyalty. Supplying the elevator industry with high quality components is a mission that Nikan Trading is always proud of. Nikan is trying to provide the Asian and European brands and technologies at world-class to Iran's elevator industry. High safety, compliance with the country's standards and advanced technologies. is other benefit's of Nikan's Commercial in the industry.



METROPLAST Exclusive agent in iran



Metroplast Company, located in Istanbul, Turkey, was established in the year 1994 and is one of the leading manufacturers of elevator safety components in the region. Since the first day of the brand's establishment, quality has always been the most important business value of the company, which has continuously improved its capacity with a customer- oriented and safety approach and has become one of the most prominent market producers in Turkey and the Balkans. Equipping itself with up-to-date knowledge and technology in elevator safety components field. The company has managed to, take major market share in the region. Believing

in innovation is a major factor in the company's investment in research and development to produce high quality products. Metroplast manufactures and exports its products in accordance to Iranian standards.

BOYEM Exclusive agent in iran



Boyem company was established in 1989 as one of the largest companies in the field of balance chains in Turkey . Boyem products are famous all over the world for their safe, powerful and economical technology.

CENTA Exclusive agent in Iran

Centa started operating in 1991 with the goal of assembling and servicing the elevator, and since the beginning of the year has focused on the manufacturing field. The company is a pioneer in the production of 'photocells', an important and imported product in Turkey. Centa has gained a significant share of the Turkish market and international elevator markets. In 2002-2003, Centa decided to develop weight sensors for elevators. At present, the company occupies a significant share of the Turkish, European and Asian markets by producing electronic load cells.





IN METROPLAST COMPANY , QUALITY HAS ALWAYS BEEN THE MOST IMPOATANT BUSINESS VALUE , SO THIS COMPANY HAS BEEN PRODUCING LIFT SAFTEY COMPONENTS WITH THE MOST ADVANCED TECHNOLOGY AVAILABLE IN THE WORLD .

EXCLUSIVE AGENT

شرکت متروپلاست واقع در استانبول ترکیه در کارخانه ای با مساحت ۱۳۰/۰۰۰ مترمربع ، درسال ۱۹۹۴ میلادی تاسیس شده و امروز یکی از تولید کنندگان مطرح قطعات ایمنی آسانسور در منطقه به شمار میرود.

از اولین روز تاسیس کارخانه، کیفیت همیشه مهم ترین ارزش تجاری این شرکت بوده که باعث شده به طور مداوم ظرفیت خود را همراه با رویکرد مشتری مداری و ایمنی بهبود بخشیده و به یکی از برجسته ترین تولیدکنندگان بازار کشور ترکیه و منطقه بالکان تبدیل شود. این شرکت با تجهیز خود به دانش و فناوری روز در زمینه تامین قطعات ایمنی آسانسور با داشتن نیروی انسانی متخصص، توانسه بازار منطقه را در دست گیرد.

اعتقاد به نوآوری ، عامل سرمایه گذاری این شرکت در زمینه تحقیق و توسعه برای تولید محصولات با کیفیت است. لازم به ذکر است، این شرکت محصولات خود را مطابق با استانداردهای ایران تولید و صادر میکند

شرکت مهندسی و بازرگانی نیکان، نماینده انحصاری متروپلاست ترکیه



METROPLAST

PRO2000

Bi-Directional Progressive Safety Gear
(P+Q 2400 Kg) Without Mechanism

پاراشوت مدل
دوجته بدون مکانیزم

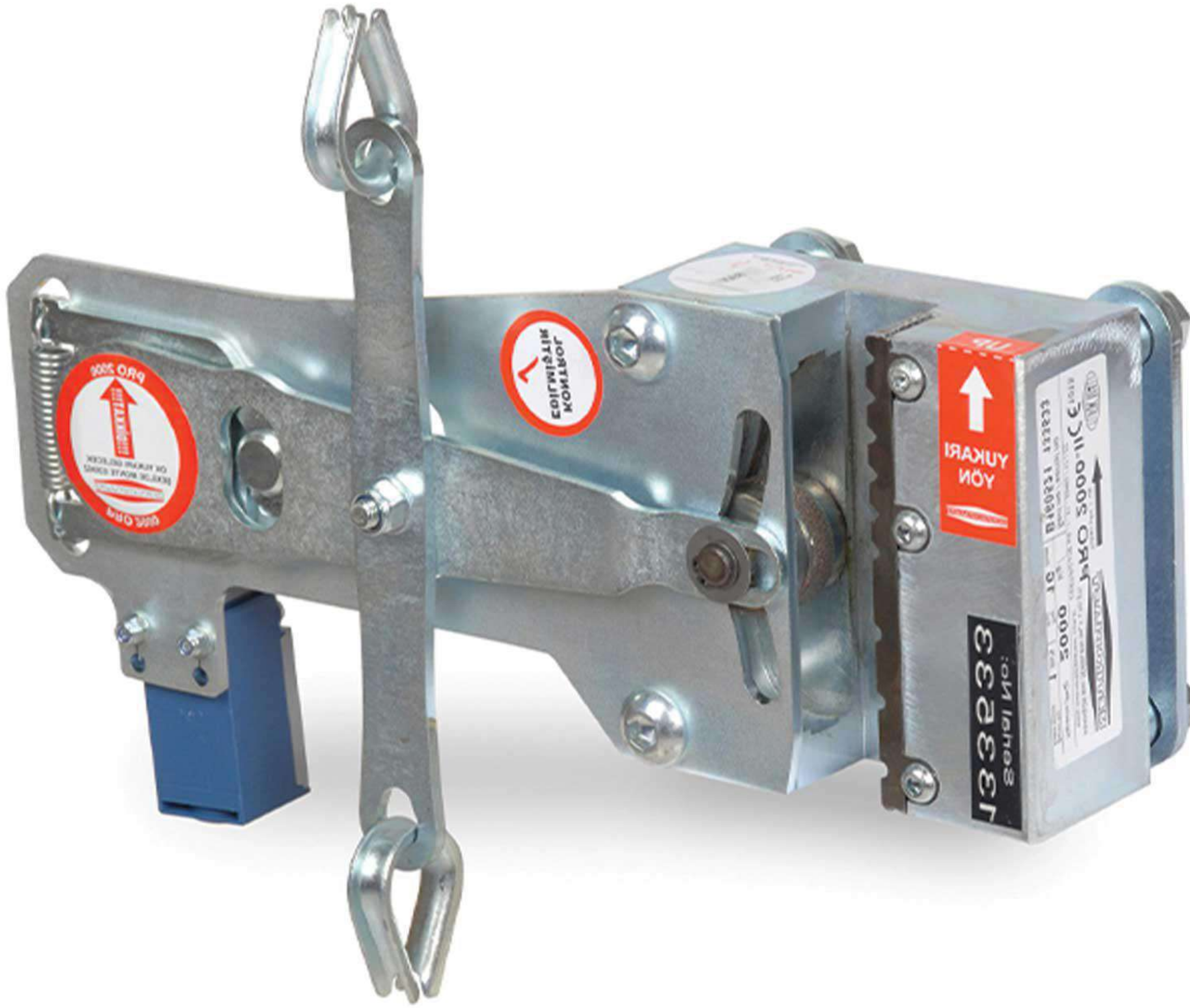

METROPLAST

RAIL	SPEED	P+Q	P+Q	P+Q	P+Q	P+Q	P+Q
PRO 2000							
T9	1 m/s	900 kg	1200 kg	1500 kg	1700 kg	-	-
T16	1 m/s	900 kg	1200 kg	1500 kg	1800 kg	2100 kg	2400 kg
T9	1.6 m/s	900 kg	1200 kg	1400 kg	-	-	-
T16	1.6 m/s	900 kg	1200 kg	1600 kg	2000 kg	-	-

Nr: LDsq08-0608-0135-22

PRO2000S

Bi-Directional Progressive Safety Gear
(P+Q 4000 Kg) Without Mechanism

پاراشوت مدل
دوجته بدون مکانیزم

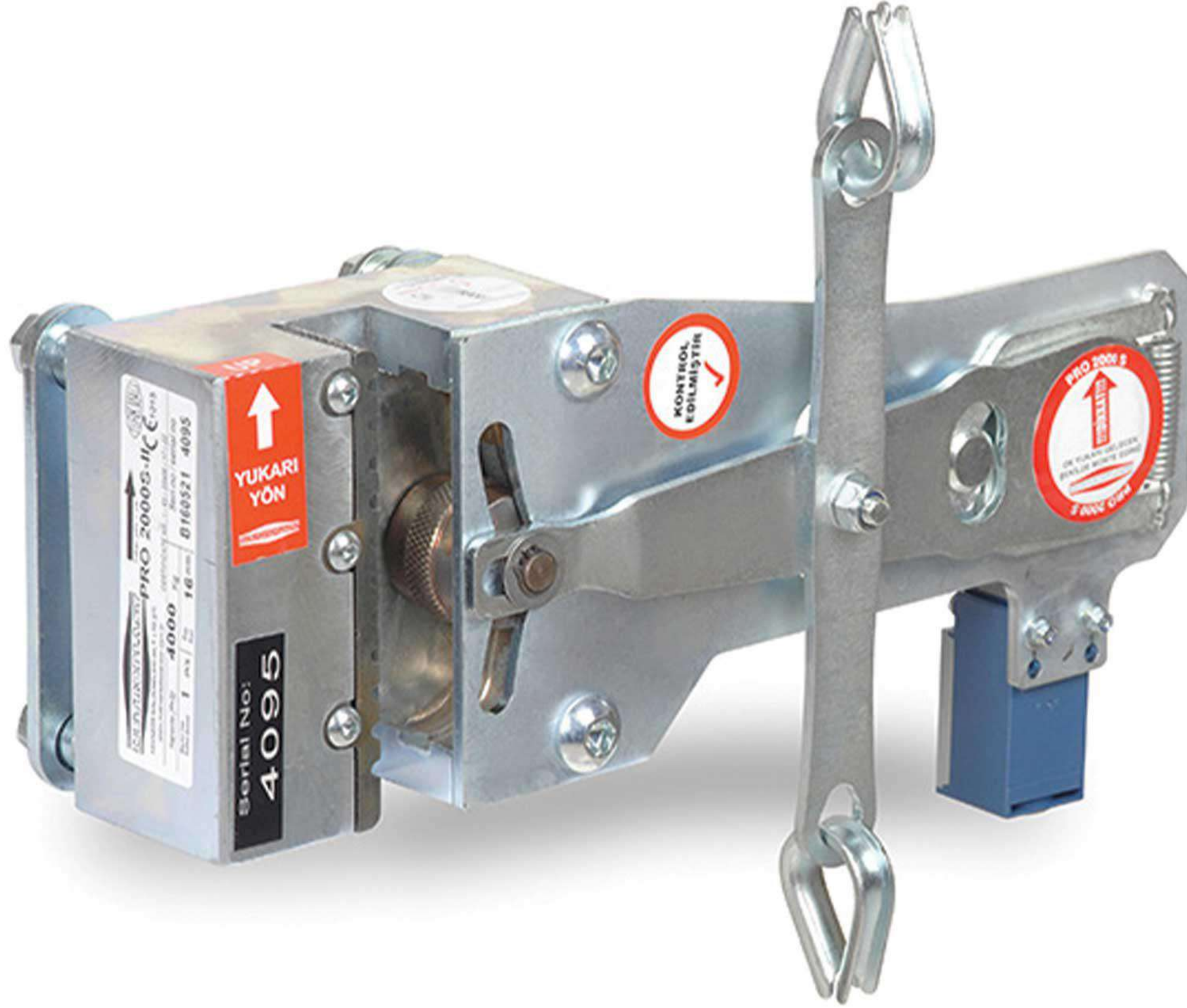

METROPLAST

SPECIFICATIONS

RAIL	SPEED	P+Q	P+Q	P+Q	P+Q	P+Q
PRO 2000S						
T16	1 m/s	2800 kg	3100 kg	3400 kg	3700 kg	4000 kg
T16	1.6 m/s	2300 kg	2650 kg		-	-
T16	2 m/s	1500 kg	1800 kg	2000 kg	-	-
T16	2.5 m/s	1200 kg	1400 kg	1800 kg	-	-

Nr: LDsq08-0608-0136-22

PRO5000

Bi-Directional Progressive Safety Gear
(P+Q 5000 Kg) Without Mechanism

پاراشوت مدل
دوجته بدون مکانیزم

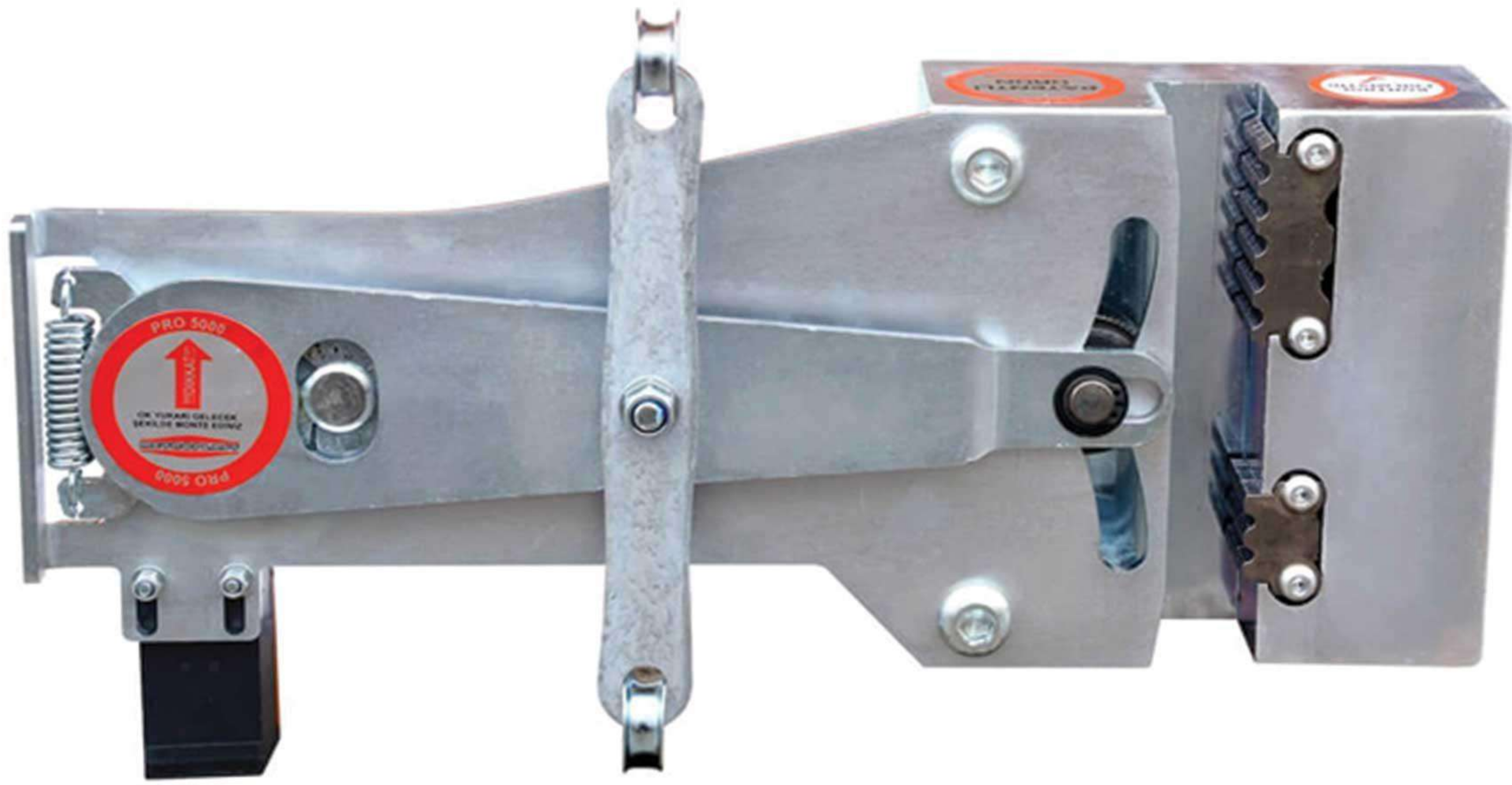

METROPLAST

SPECIFICATIONS

RAİL	SPEED	P+Q	P+Q	P+Q	P+Q
5 PRO 5000					
T16	1 m/s	4200 kg	4600 kg	5000 kg	-
T16	1.6 m/s	2800 kg	3100 kg	3400 kg	-
T16	2 m/s	2250 kg	2500 kg	2800 kg	3100 kg
T16	2.5 m/s	2100 kg	2500 kg	-	-

Nr: LDsq08-0608-0137-22

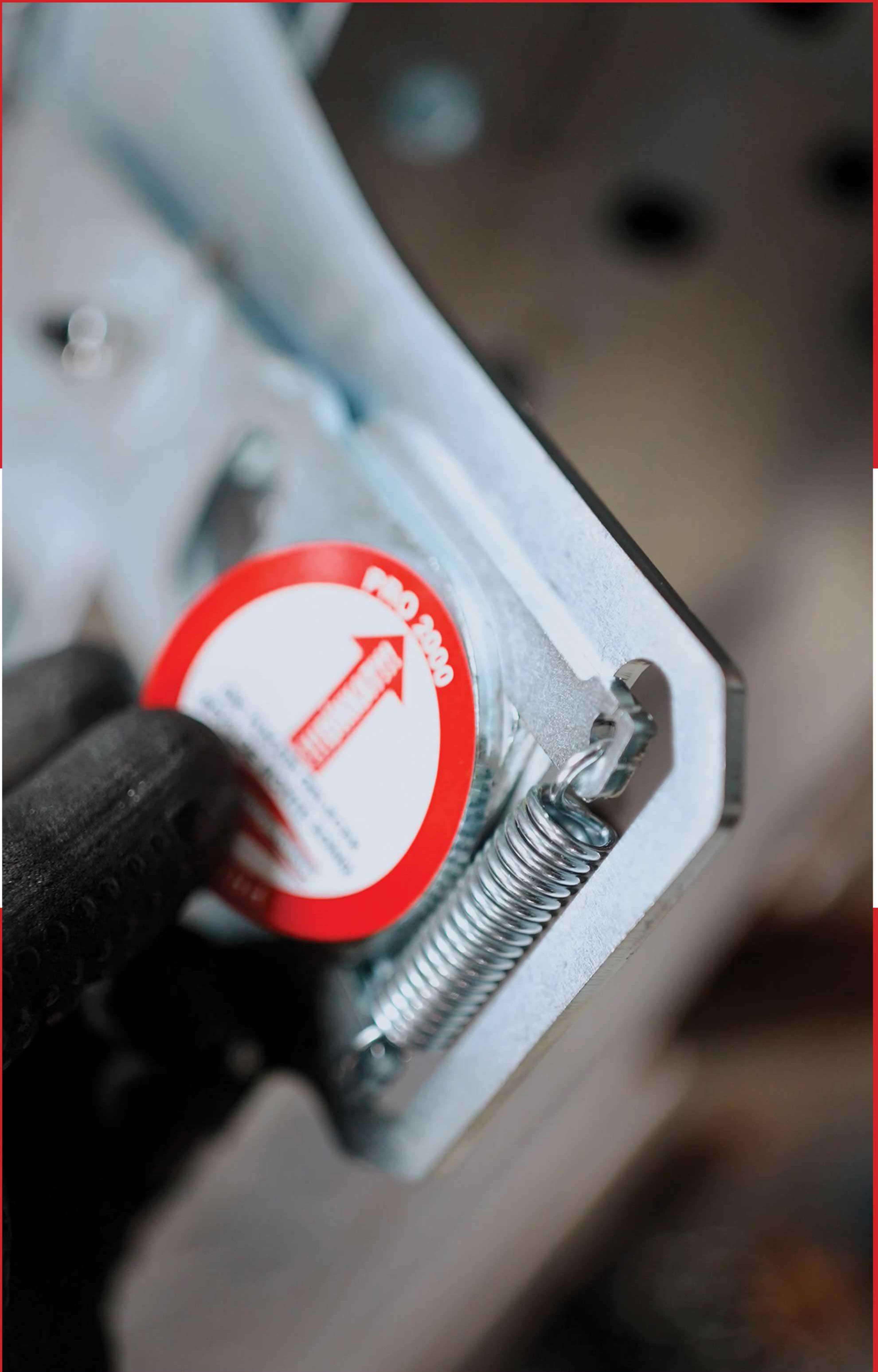

Moment 250

Bi-Directional

Governor-Overspeed

گاورنر

دو طرفه ساده



METROPLAST

SPECIFICATIONS

گاورنر دو طرفه ساده					
Data/type	MOMENT 250 040	MOMENT 250 050	MOMENT 250 063	MOMENT 250 080	
Nominal velocity	0.40 m/s	0.50 m/s	0.63 m/s	0.80 m/s	
Data / type	MOMENT 250 100	MOMENT 250 120	MOMENT 250 160	MOMENT 250 200	MOMENT 250 250
Nominal velocity	1.00 m/s	1.20 m/s	1.60 m/s	2.00 m/s	2.50 m/s

No: LDsq08-0607-0134-22

Moment 250

MRL Bi-Directional

Governor-Overspeed

گاورنر

دو طرفه MRL



METROPLAST

SPECIFICATIONS

گاورنر دو طرفه MRL

Data/type	MOMENT 250 040	MOMENT 250 050	MOMENT 250 063	MOMENT 250 080	
Nominal velocity	0.40 m/s	0.50 m/s	0.63 m/s	0.80 m/s	
Data / type	MOMENT 250 100	MOMENT 250 120	MOMENT 250 160	MOMENT 250 200	MOMENT 250 250
Nominal velocity	1.00 m/s	1.20 m/s	1.60 m/s	2.00 m/s	2.50 m/s

No: LDsq08-0607-0134-22

Moment 250

Mrl Machine Roomless
Governor-Overspeed

گاورنر دو طرفه

MRL ریلی

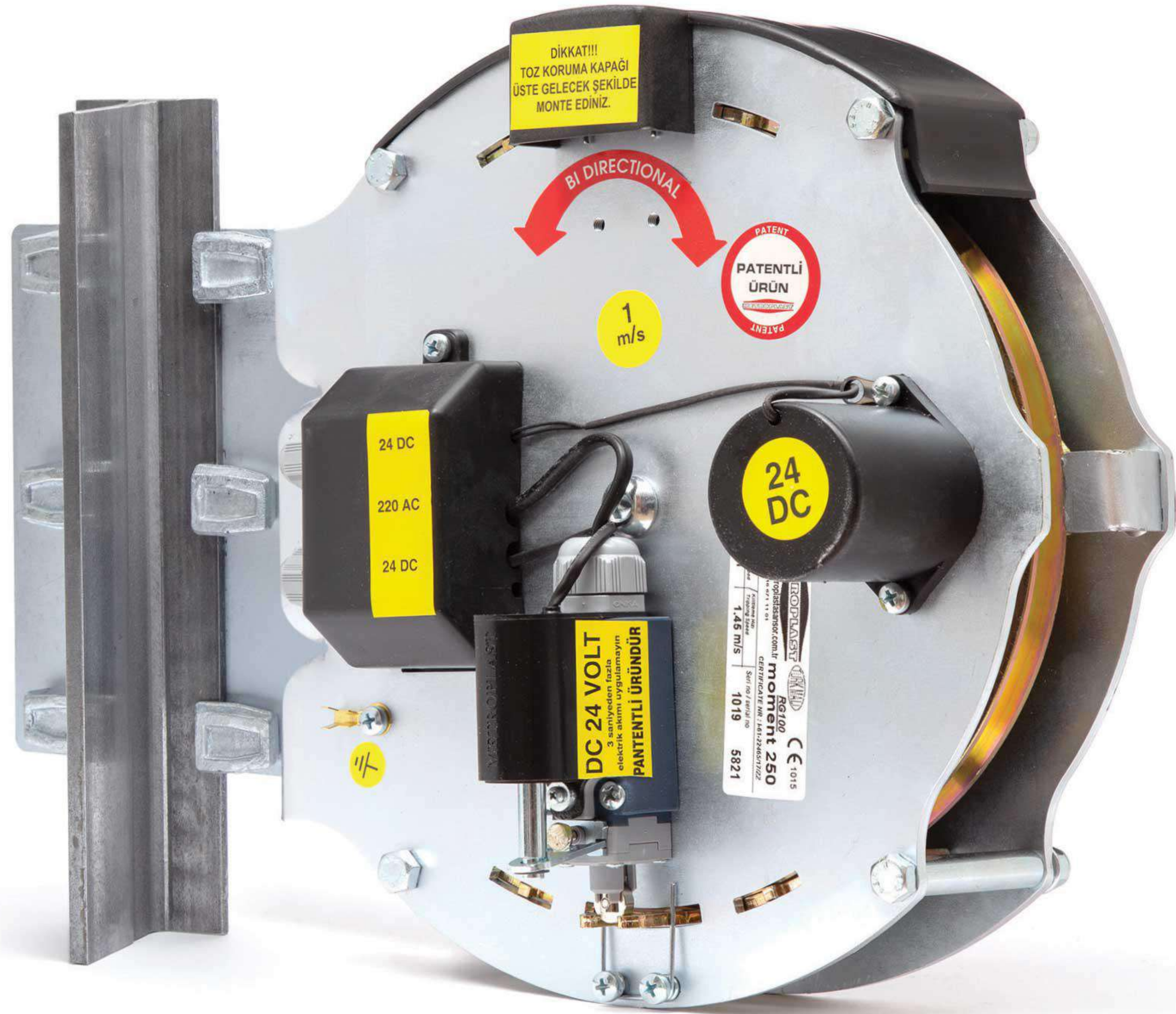

METROPLAST

SPECIFICATIONS

گاورنر MRL ریلی					
Data/type	MOMENT 250 040	MOMENT 250 050	MOMENT 250 063	MOMENT 250 080	
Nominal velocity	0.40 m/s	0.50 m/s	0.63 m/s	0.80 m/s	
Data / type	MOMENT 250 100	MOMENT 250 120	MOMENT 250 160	MOMENT 250 200	MOMENT 250 250
Nominal velocity	1.00 m/s	1.20 m/s	1.60 m/s	2.00 m/s	2.50 m/s

No: LDsq08-0607-0134-22

Moment 250

A3 Bi-Directional

Governor-Overspeed

گاورنر

دو طرفه A3



METROPLAST

SPECIFICATIONS

گاورنر دو طرفه A3

Data/type	MOMENT 250 040	MOMENT 250 050	MOMENT 250 063	MOMENT 250 080	
Nominal velocity	0.40 m/s	0.50 m/s	0.63 m/s	0.80 m/s	
Data / type	MOMENT 250 100	MOMENT 250 120	MOMENT 250 160	MOMENT 250 200	MOMENT 250 250
Nominal velocity	1.00 m/s	1.20 m/s	1.60 m/s	2.00 m/s	2.50 m/s

No: LDsq08-0607-0134-22



V	V1	H	A	Stroke	D&C	Capacity
HT16-102						
1 m/s	1.15 m/s	540 mm	360 mm	180 mm	120 mm	500-2500 kg
1.2 m/s	1.38 m/s	540 mm	360 mm	180 mm	120 mm	500-2300 kg
1.6 m/s	1.84 m/s	540 mm	360 mm	180 mm	120 mm	500-2145 kg

No: LDsq08-1001-0038-20

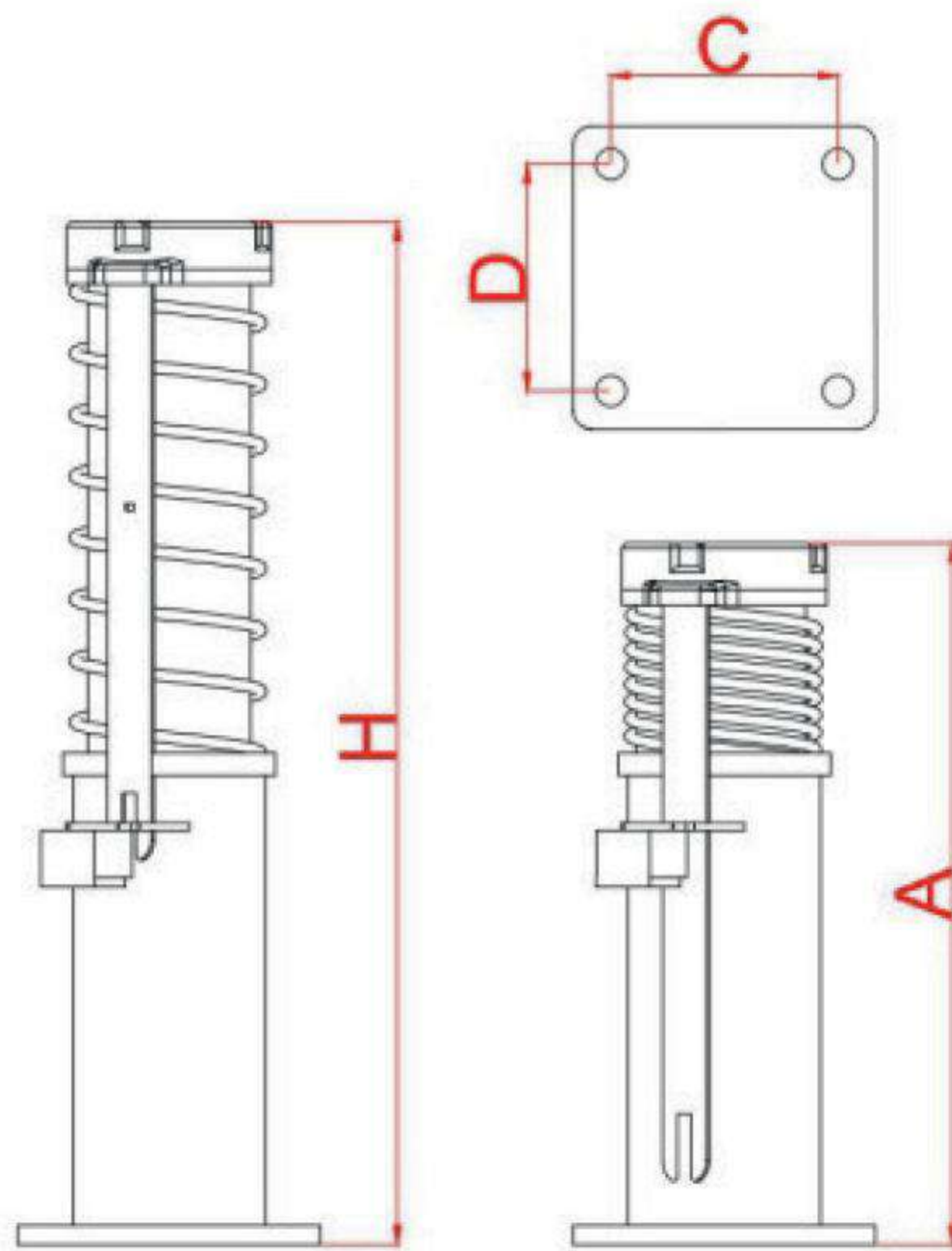

V	V1	H	A	Stroke	D&C	Capacity
HT20-114						
1 m/s	1.15 m/s	820 mm	530 mm	270 mm	140 mm	500-3500 kg
1.2 m/s	1.38 m/s	820 mm	530 mm	270 mm	140 mm	500-3250 kg
1.6 m/s	1.84 m/s	820 mm	530 mm	270 mm	140 mm	500-3050 kg
2 m/s	2.3 m/s	820 mm	530 mm	270 mm	140 mm	500-2800 kg

No: LDsq08-1001-0038-20



Hydraulic
Buffer
HT16-HT20-HT25

بافرهای
هیدرولیک

METROPLAST

V	V1	H	A	Stroke	D&C	Capacity
HT25-114						
1 m/s	1.15 m/s	1.150 mm	750 mm	422 mm	140 mm	500-3700 kg
1.2 m/s	1.38 m/s	1.150 mm	750 mm	422 mm	140 mm	500-3500 kg
1.6 m/s	1.84 m/s	1.150 mm	750 mm	422 mm	140 mm	500-3250 kg
2 m/s	2.3 m/s	1.150 mm	750 mm	422 mm	140 mm	500-3000 kg
2.5 m/s	2.88 m/s	1.150 mm	750 mm	422 mm	140 mm	500-2500 kg

No: LDsq08-1001-0038-20

Car Guide Shoes

Adjustable High Speed

کفشک
لغزشی

9 mm Car Guide Speed
Part Number:

801-802

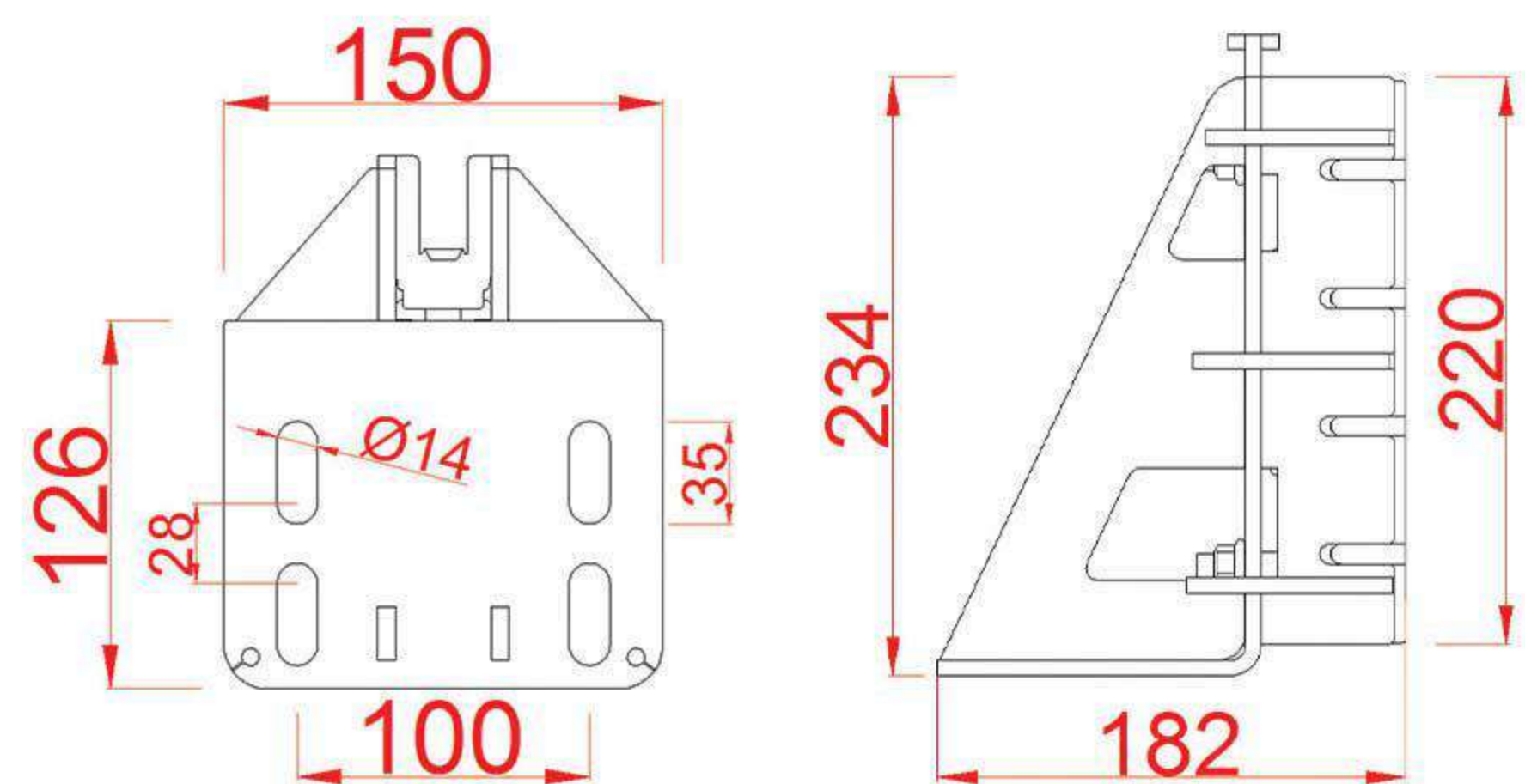
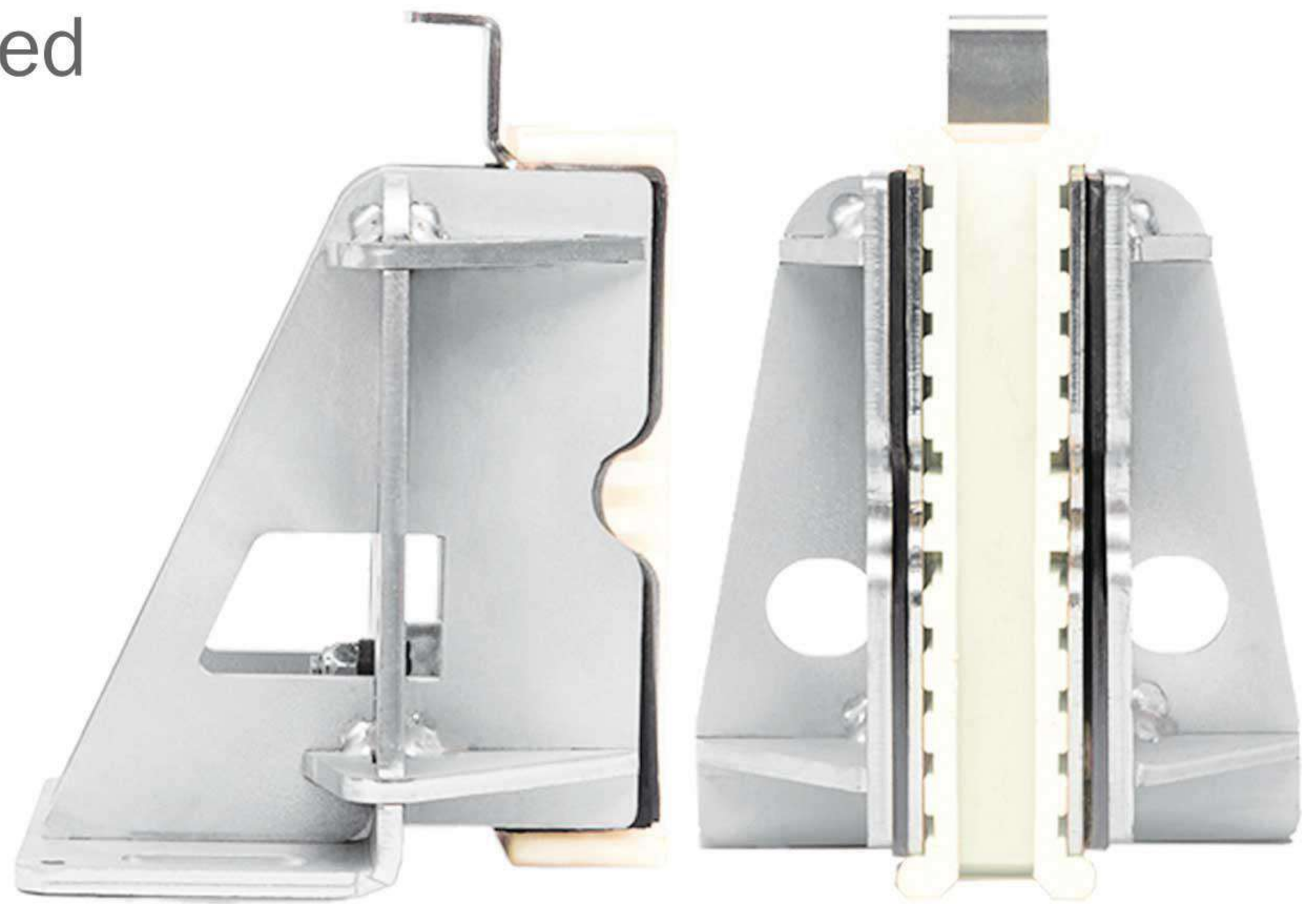
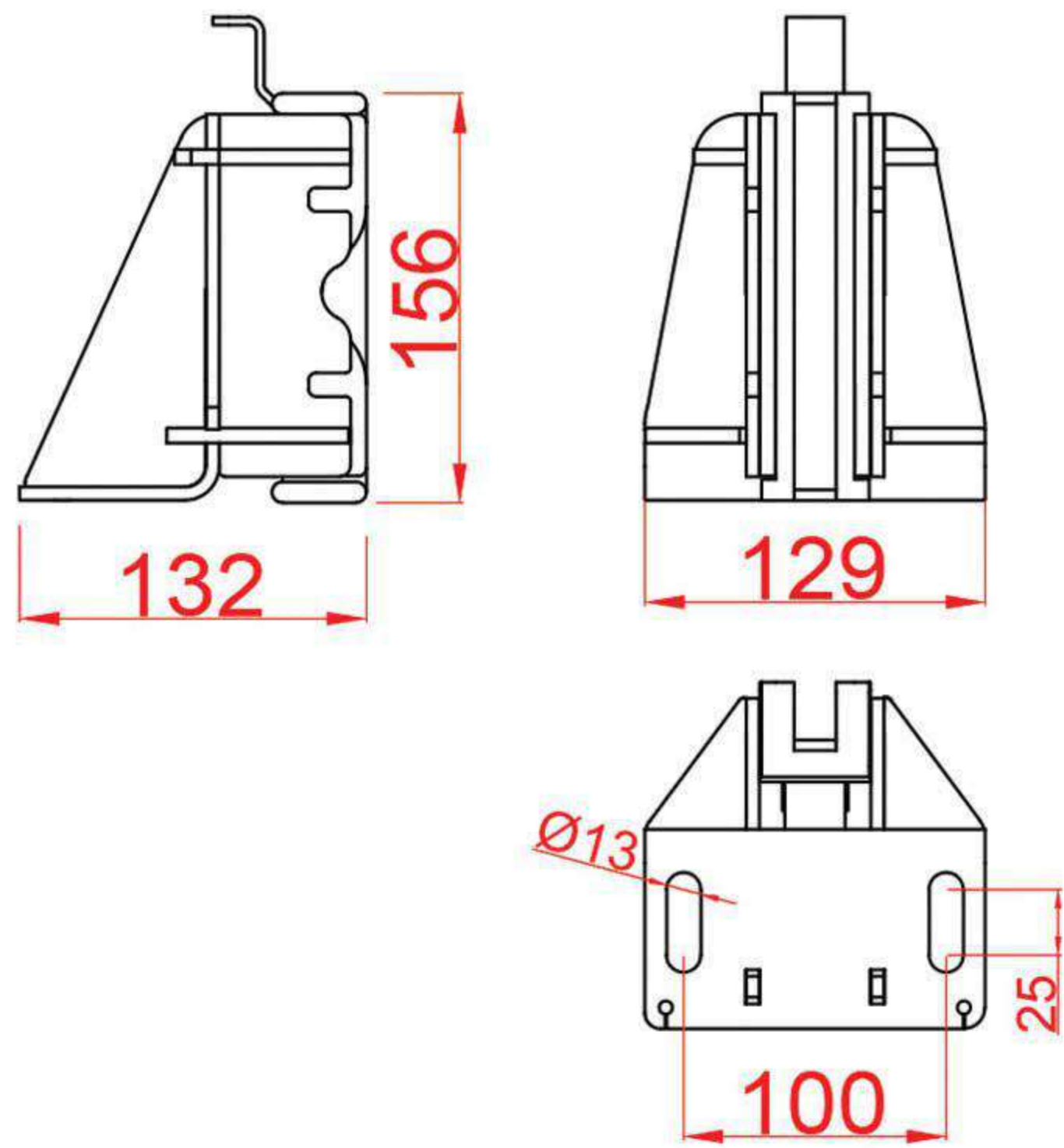

16mm Car Guide Speed
Part Number:

807

High Speed Roller Skates

Speed:1-3.5 m/s

کفشک
رولر

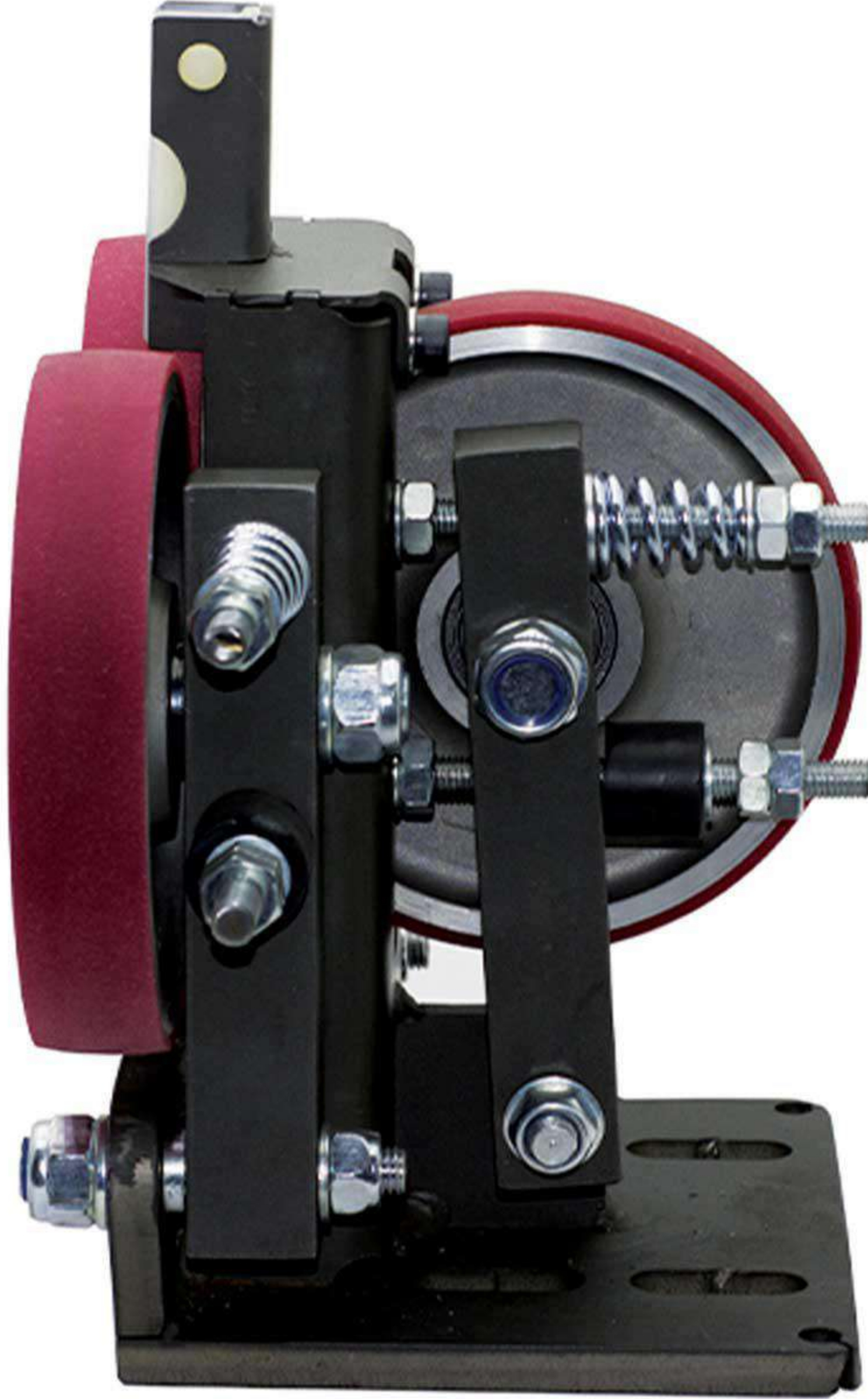

- .It is designed for high speed elevators.
- .It provides ease of working in dusty and dirty environments.
- .Maintenance free (No oil required)

METROPLAST

- .It is used at speeds up to 1.0 m/s ... 3.5 m/s.
- .It provides the ability to absorb vibrations.
- .It provides wear-resistant and silent operation.



Model: MT50-32

5 years warranty

Motor 4.6 Person



MODEL	CAT SPEED (m/s)	POWER (kw)	CAPACTY (kg)	PULLEY DIMENSIONS (mm)	REV (RPM)	STATIC LOAD(kg)	240 ST/H	NOMINAL AMPERE	SHAFT TORQUE (Nm)	BRAKE TORQUE (Nm)	POLE FREQUENCY	TRAVEL LENGHT WITHOUT COMPENSATION ROPE	SUSPENSION TYPE	AVERAGE WEIHT OF THE MACHINE (kg)
MT50-32-1	1.00	2.2	320	320*4*8	120	5000	180	8.5	180	2*360	20 POLE 20HZ	21	2:1	130
MT50-32-2	1.00	3.3	480	320*4*8	120	5000	180	12.5	262	2*360	20 POLE 20HZ	21	2:1	130

MODEL	KASNAK Tipi	A (mm)	B (mm)	C (mm)	D (mm)	E (mm)	F (mm)	G (mm)	LH (mm)
MT50-32-1	320*4*8	400	75	320	119	89	300	320	380
MT50-32-2	320*4*8	400	75	320	119	89	300	320	380

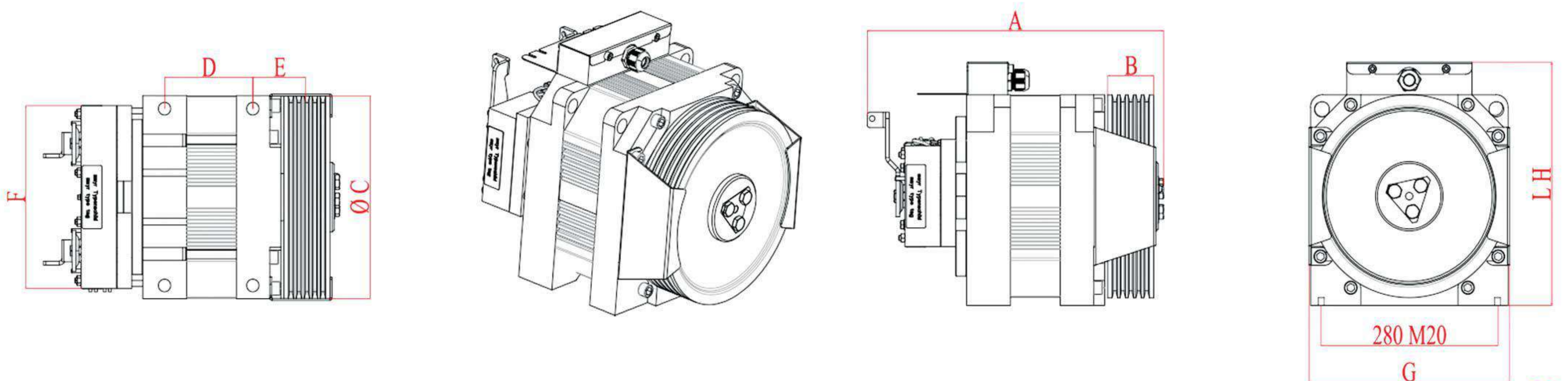

Model: MT75-32

5 years warranty

Motor 6-8 Person



MODEL	CAT SPEED (m/s)	POWER (kw)	CAPACTY (kg)	PULLEY DIMENSIONS (mm)	REV (RPM)	STATIC LOAD(kg)	240 ST/H	NOMINAL AMPERE	SHAFT TORQUE (Nm)	BRAKE TORQUE (Nm)	POLE FREQUENCY	TRAVEL LENGHT WITHOUT COMPENSATION ROPE	SUSPENSION TYPE	AVERAGE WEIHT OF THE MACHINE (kg)
MT75-32-2	1.00	3.3	480	320*4*8	120	5000	240	11.5	262	2*360	20 POLE 20HZ	45	2:1	152
MT75-32-4	1.60	5.2	480	320*4*8	191	5000	240	12.5	262	2*360	20 POLE 32HZ	45	2:1	152
MT75-32-3	1.00	4.3	630	320*5*8	120	5000	180	15	345	2*360	20 POLE 20HZ	21	2:1	152
MT75-32-5	1.60	6.9	630	320*5*8	191	5000	180	17	345	2*360	20 POLE 32HZ	21	2:1	152

MODEL	KASNAK Tipi	A (mm)	B (mm)	C (mm)	D (mm)	E (mm)	F (mm)	G (mm)	LH (mm)
MT75-32-2	320*4*8	425	75	320	114	89	300	320	380
MT75-32-4	320*4*8	425	75	320	114	89	300	320	380
MT75-32-3	320*5*8	425	75	320	114	89	300	320	380
MT75-32-5	320*5*8	425	75	320	114	89	300	320	380

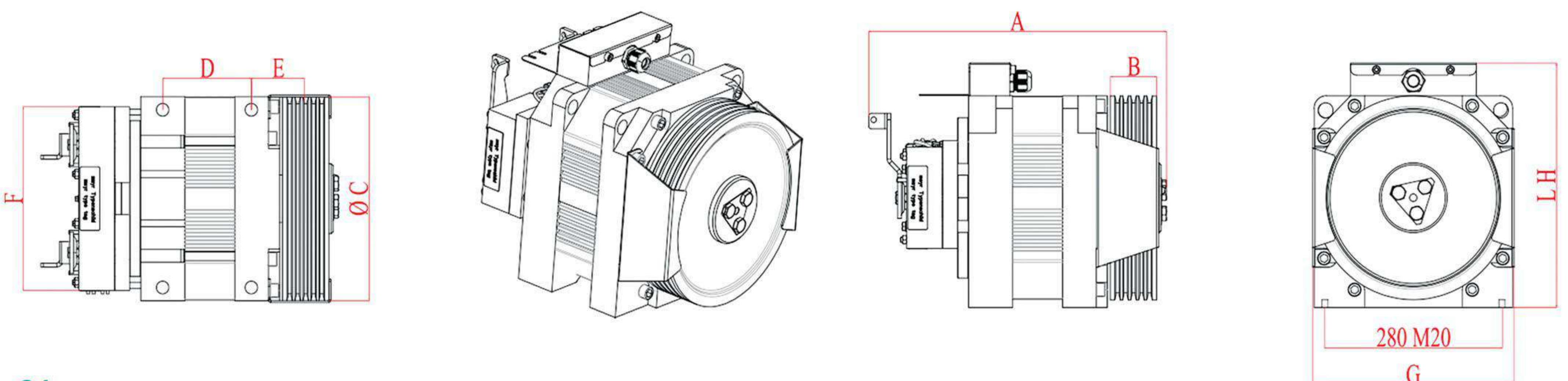

Model: MT100-32

5 years warranty

Motor 8 Person



MODEL	CAT SPEED (m/s)	POWER (kw)	CAPACTY (kg)	PULLEY DIMENSIONS (mm)	REV (RPM)	STATIC LOAD(kg)	240 ST/H	NOMINAL AMPERE	SHAFT TORQUE (Nm)	BRAKE TORQUE (Nm)	POLE FREQUENCY	TRAVEL LENGHT WITHOUT COMPENSATION ROPE	SUSPENSION TYPE	AVERAGE WEIHT OF THE MACHINE (kg)
MT100-32-1	1.00	4.3	630	320*6*8	120	7000	240	11.5	345	2*360	20POLE 20HZ	45	2:1	179
MT100-32-4	1.60	6.9	630	320*6*8	191	7000	240	16.5	345	2*360	20POLE 32HZ	45	2:1	179

MODEL	KASNAK Tipi	A (mm)	B (mm)	C (mm)	D (mm)	E (mm)	F (mm)	G (mm)	LH (mm)
MT100-32-1	320*6*8	480	105	320	169	89	290	320	380
MT100-32-4	320*6*8	480	105	320	169	89	290	320	380

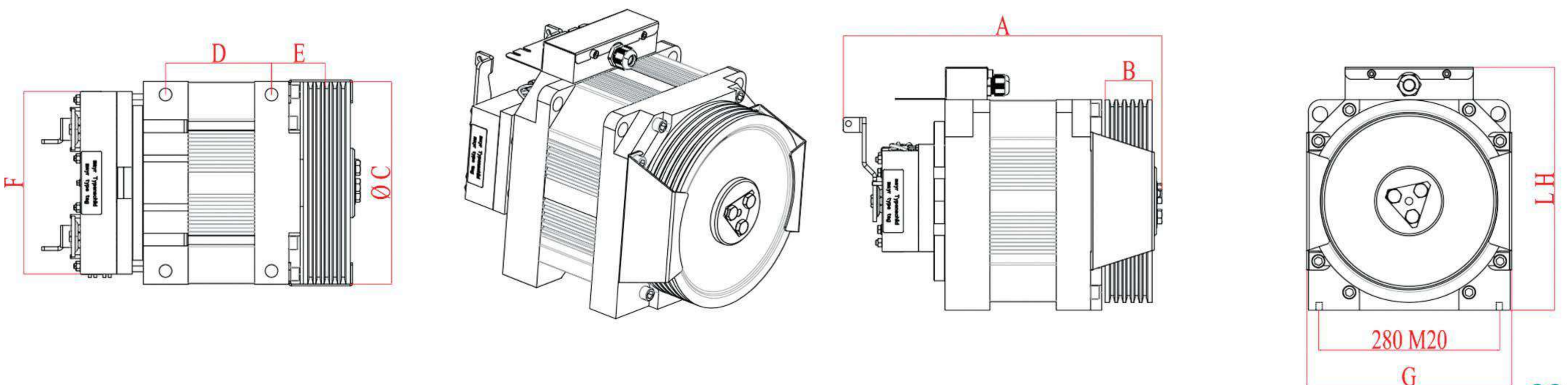

Model: MT125-32

Motor 10-13 Person

5 years warranty



MT100-32-1

MODEL	CAT SPEED (m/s)	POWER (kw)	CAPACITY (kg)	PULLEY DIMENSIONS (mm)	REV (RPM)	STATIC LOAD(kg)	240 ST/H	NOMINAL AMPERE	SHAFT TORQUE (Nm)	BRAKE TORQUE (Nm)	POLE FREQUENCY	TRAVEL LENGHT WITHOUT COMPENSATION ROPE	SUSPENSION TYPE	AVERAGE WEIHT OF THE MACHINE (kg)
MT125-32-1	1.00	5.7	800	320*6*8	120	7000	240	14	440	2*410	20POLE 20HZ	45	2:1	195
MT125-32-4	1.60	8.8	800	320*6*8	191	7000	240	20.5	440	2*410	20POLE 32HZ	45	2:1	195
MT125-32-2	1.00	6.8	1000	320*7*8	120	7000	240	17.5	545	2*600	20POLE 20HZ	45	2:1	215
MT125-32-5	1.60	10.9	1000	320*7*8	191	7000	240	25.5	545	2*410	20POLE 32HZ	45	2:1	215

MODEL	KASNAK Tipi	A (mm)	B (mm)	C (mm)	D (mm)	E (mm)	F (mm)	G (mm)	LH (mm)
MT125-32-1	320*6*8	545	105	320	194	114	300	320	380
MT125-32-4	320*6*8	545	105	320	194	114	300	320	380
MT125-32-2	320*7*8	545	105	320	194	114	315	320	380
MT125-32-5	320*7*8	545	105	320	194	114	315	320	380

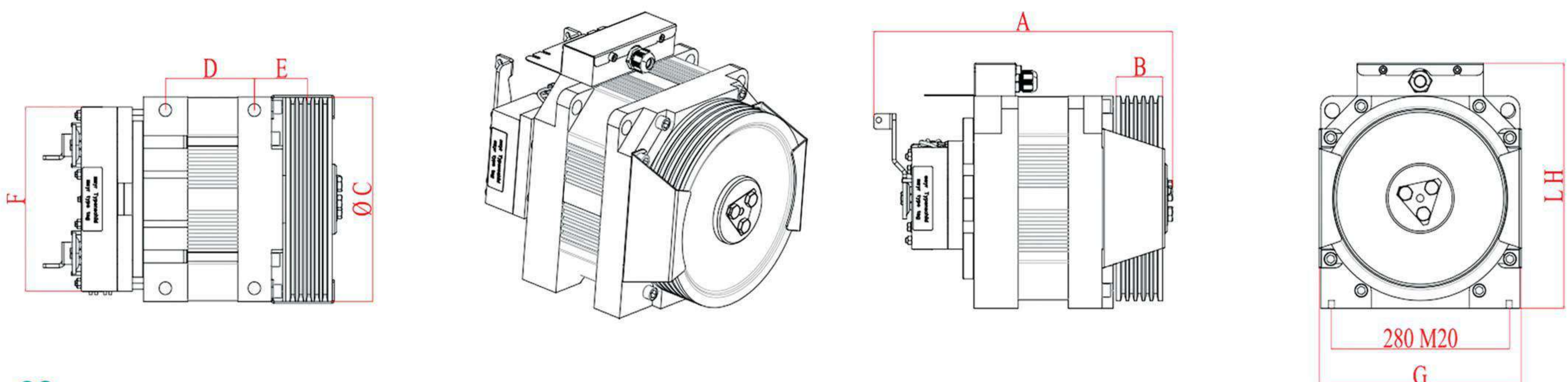

Model: MT150-32

5 years warranty

Motor 16 Person



MODEL	CAT SPEED (m/s)	POWER (kw)	CAPACITY (kg)	PULLEY DIMENSIONS (mm)	REV (RPM)	STATIC LOAD(kg)	240 ST/H	NOMINAL AMPERE	SHAFT TORQUE (Nm)	BRAKE TORQUE (Nm)	POLE FREQUENCY	TRAVEL LENGHT WITHOUT COMPENSATION ROPE	SUSPENSION TYPE	AVERAGE WEIHT OF THE MACHINE (kg)
MT150-32-1	1.00	8.5	1250	320*8*8	120	7000	240	22.2	680	2*600	20POLE 20HZ	45	2:1	250
MT150-32-2	1.60	13.6	1250	320*8*8	191	7000	240	36	680	2*600	20POLE 32HZ	45	2:1	250

MODEL	KASNAK Tipi	A (mm)	B (mm)	C (mm)	D (mm)	E (mm)	F (mm)	G (mm)	LH (mm)
MT150-32-1	320*8*8	590	125	320	219	114	315	320	380
MT150-32-2	320*8*8	590	125	320	219	114	315	320	380

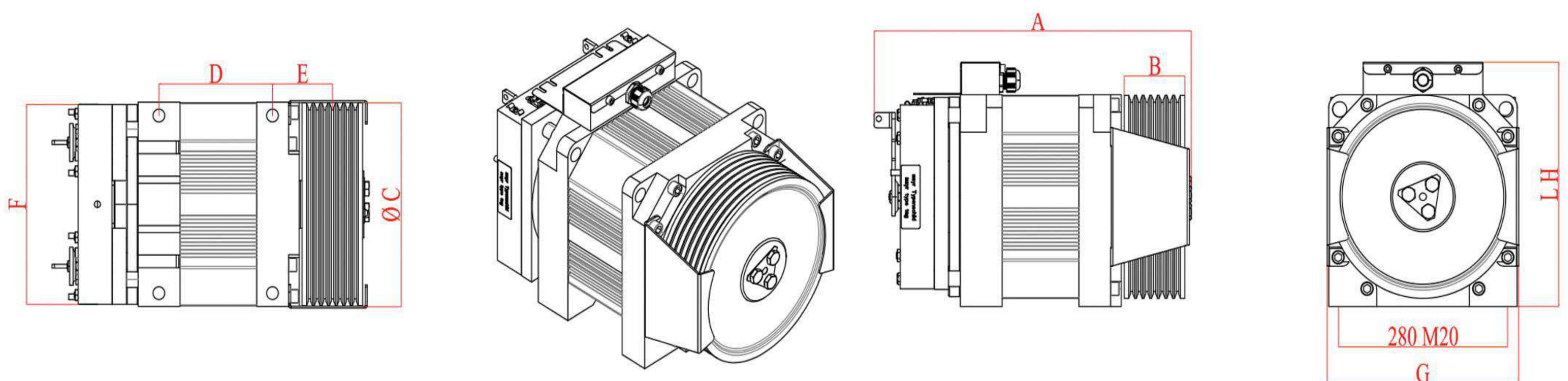

Model: MT200-32

5 years warranty

Motor 21 Person



MODEL	CAT SPEED (m/s)	POWER (kw)	CAPACTY (kg)	PULLEY DIMENSIONS (mm)	REV (RPM)	STATIC LOAD(kg)	240 ST/H	NOMINAL AMPERE	SHAFT TORQUE (Nm)	BRAKE TORQUE (Nm)	POLE FREQUENCY	TRAVEL LENGHT WITHOUT COMPENSATION ROPE	SUSPENSION TYPE	AVERAGE WEIHT OF THE MACHINE (kg)
MT200-32-1	1.00	11.1	1600	320*10*8	120	7000	240	26	885	2*900	20POLE 20HZ	45	2:1	290
MT200-32-2	1.60	17.6	1600	320*10*8	191	7000	240	41	885	2*900	20POLE 32HZ	45	2:1	290

MODEL	KASNAK Tipi	A (mm)	B (mm)	C (mm)	D (mm)	E (mm)	F (mm)	G (mm)	LH (mm)
MT200-32-1	320*10*8	760	170	320	284	128	350	340	425
MT200-32-2	320*10*8	760	170	320	284	128	350	340	425

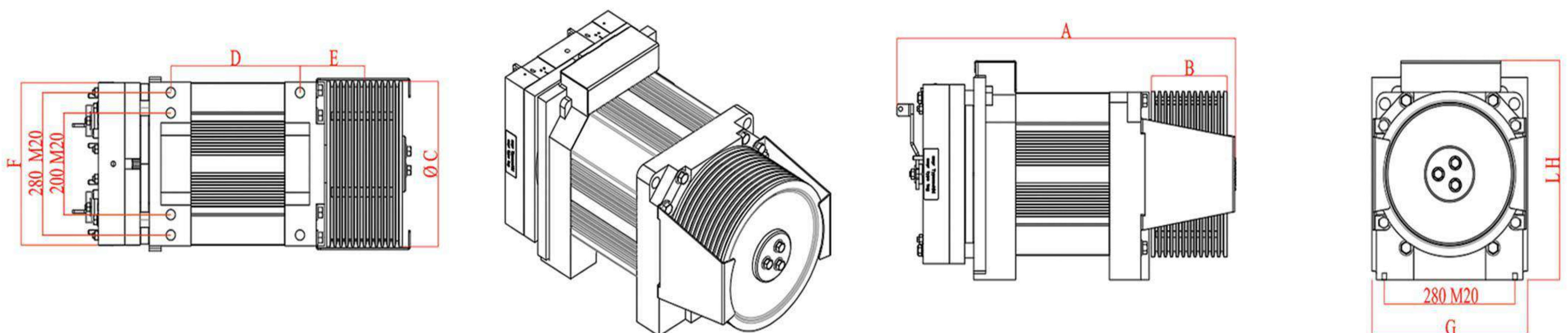

Model: MT250-32

Motor 26 Person

5 years warranty



MODEL	CAT SPEED (m/s)	POWER (kw)	CAPACTY (kg)	PULLEY DIMENSIONS (mm)	REV (RPM)	STATIC LOAD(kg)	240 ST/H	NOMINAL AMPERE	SHAFT TORQUE (Nm)	BRAKE TORQUE (Nm)	POLE FREQUENCY	TRAVEL LENGHT WITHOUT COMPENSATION ROPE	SUSPENSION TYPE	AVERAGE WEIHT OF THE MACHINE (kg)
MT250-32-1	1.00	12	2000	320*10*8	120	9000	240	29	960	2*1200	20POLE 20HZ	45	2:1	310
MT250-32-2	1.60	19.2	2000	320*10*8	191	9000	240	48.5	960	2*1200	20POLE 32HZ	45	2:1	310

MODEL	KASNAK Tipi	A (mm)	B (mm)	C (mm)	D (mm)	E (mm)	F (mm)	G (mm)	LH (mm)
MT250-32-1	320*10*8	820	170	320	334	142	350	340	425
MT250-32-2	320*10*8	820	170	320	334	142	350	340	425

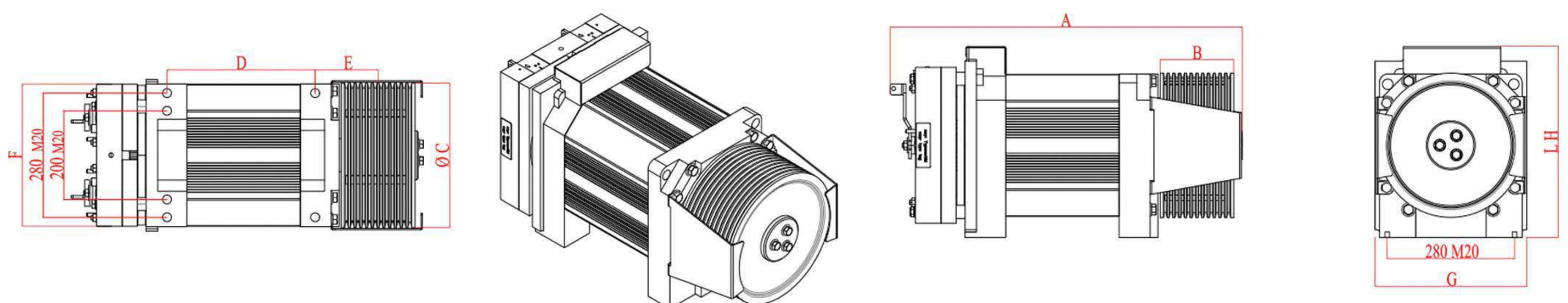

Model: MT300-32

Motor

21--23-32 Person

5 years warranty



MODEL	CAT SPEED (m/s)	POWER (kw)	CAPACTY (kg)	PULLEY DIMENSIONS (mm)	REV (RPM)	STATIC LOAD(kg)	240 ST/H	NOMINAL AMPERE	SHAFT TORQUE (Nm)	BRAKE TORQUE (Nm)	POLE FREQUENCY	TRAVEL LENGHT WITHOUT COMPENSATION ROPE	SUSPENSION TYPE	AVERAGE WEIHT OF THE MACHINE (kg)
MT300-32-1	1.00	17	2400	320*12*8	120	9000	240	46	1360	2*1200	20POLE 20HZ	45	2:1	340
MT300-32-2	1.60	27.2	2400	320*12*8	191	9000	240	58	1360	2*1200	20POLE 32HZ	45	2:1	340
MT300-32-3	2.00	21.8	1700	320*12*8	239	9000	240	44.5	885	2*900	20POLE 39.8HZ	45	2:1	330
MT300-32-4	2.50	27.3	1600	320*12*8	299	9000	240	51.5	885	2*900	20POLE 49.8HZ	45	2:1	330

MODEL	KASNAK Tipi	A (mm)	B (mm)	C (mm)	D (mm)	E (mm)	F (mm)	G (mm)	LH (mm)	MAKİNE AĞIRLIĞI (kg)
MT300-32-1	320*12*8	880	170	320	384	142	380	340	425	340
MT300-32-2	320*12*8	880	170	320	384	142	380	340	425	340
MT300-32-3	320*12*8	860	170	320	384	142	350	340	425	330
MT300-32-4	320*12*8	860	170	320	384	142	350	340	425	330

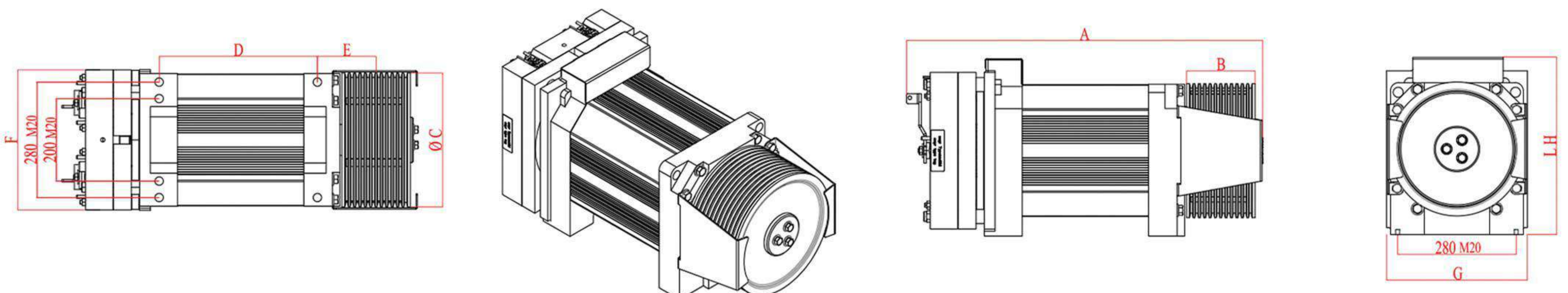

METROPLAST FULL PACKAGE

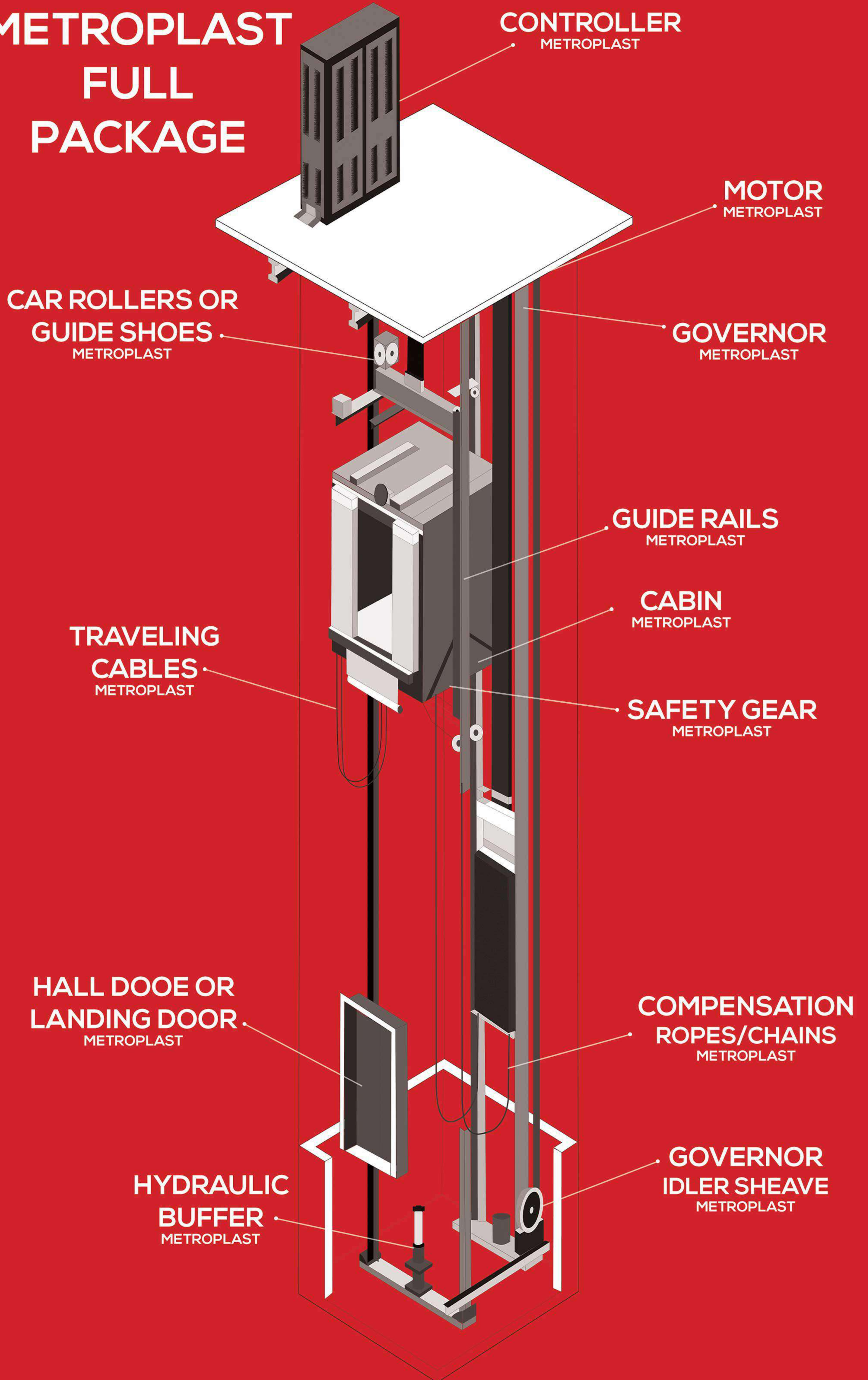

به زودی فروش پکیج آسانسور متروپلاست در ایران
SALE OF METROPLAST ELEVATOR PACKAGE IN IRAN SOON



COMING SOON...

METROPLAST

EXCLUSIVE AGENT

شرکت مهندسی و بازرگانی نیکان، نماینده انحصاری بویم ترکیه

Compensation Chain

زنجیر جبران بویم ترکیه

BYM.520: 1.49 kg



BYM.540: 2.24 kg



BYM.550: 2.98 kg

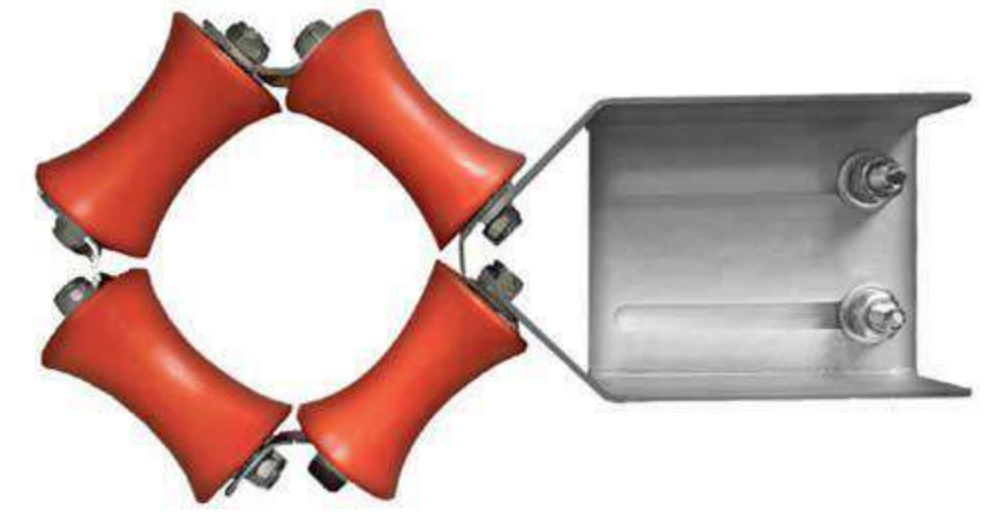

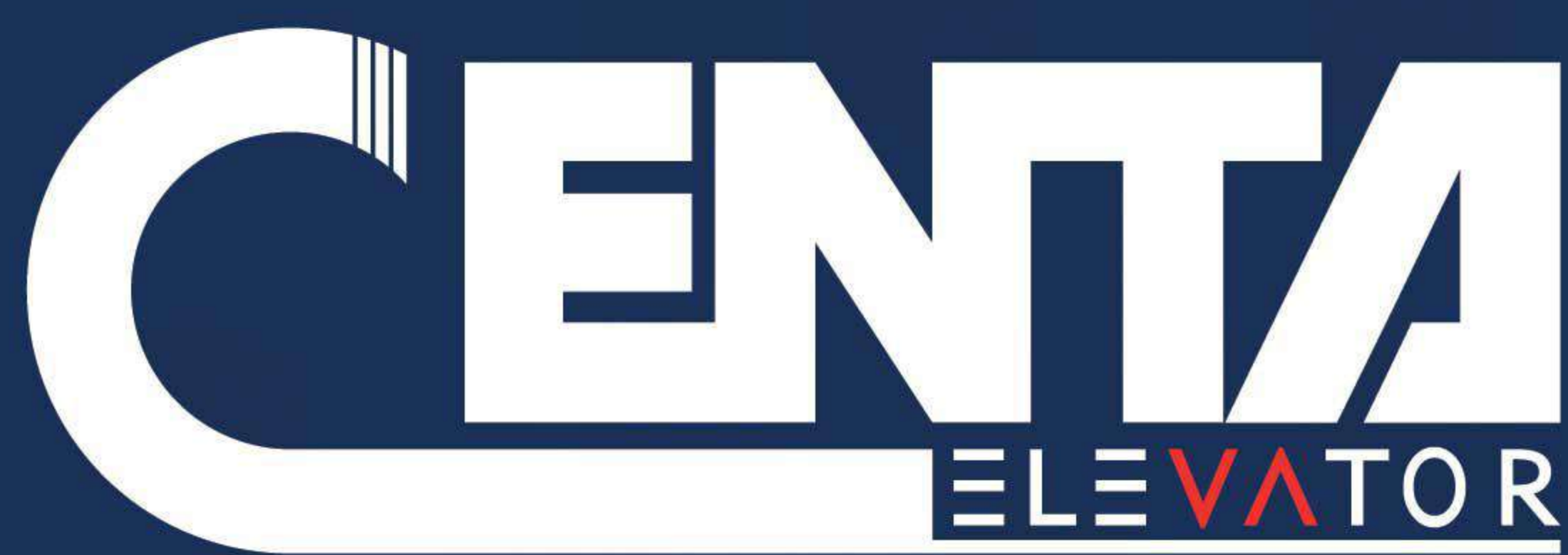
The logo for CENTA ELEVATOR is displayed in white and red text. The word "CENTA" is in a large, bold, sans-serif font. Below it, the word "ELEVATOR" is written in a smaller, all-caps, sans-serif font, with a red triangle above the letter 'V'. The logo is positioned on the right side of the image, with a thick, golden-yellow curved line extending from the left side of the frame towards the logo.

CENTA
ELEVATOR

OFFICIAL AGENT

شرکت جنتا در سال ۱۹۹۱ با هدف مونتاژ و سرویس آسانسور شروع به کار کرد و از اوایل سال ۲۰۰۰ میلادی هدف خود را معطوف به صنعت تولیدی در این زمینه نموده است. این شرکت پیشگام در تولید فتوسل (پرده های نوری)، محصولی مهم و وارداتی در کشور ترکیه، می باشد. جنتا با اتکا بر دانش خود توانسته است سهم قابل توجهی از بازار ترکیه و بازارهای بین المللی آسانسور را از آن خود کند.

افزایش تقاضای بازار و همچنین مسئله نرمی و راحتی آسانسور باعث شد تا این شرکت سرمایه گذاری بیشتری در این زمینه داشته باشد و این امر منجر شد تا در سال ۲۰۰۲-۲۰۰۳ شرکت جنتا تصمیم به تولید سنسورهای وزن برای آسانسور ها کند. در حال حاضر نیز این شرکت با تولید لودسل های الکترونیکی سهم قابل توجهی از بازارهای ترکیه، اروپا و آسیا را اشغال کرده است. جنتا امروزه محصولات خود را مطابق با آخرین استانداردهای اروپا تولید کرده و با بهره گیری از فناوری های جدید به تولید محصولات میپردازد.

شرکت مهندسی و بازرگانی نیکان، نماینده رسمی محصولات جنتا در ایران

CENTA COMPANY STARTED ITS ACTIVITY WITH THE AIM OF ELEVATOR SERVICING AND ASSEMBLING IN 1991 , BUT SINCE THE BEGINNING OF 2000 EXPANDED ITS SCOPE TO MANUFACTURING INDUSTRY AND RELYING ON ITS KNOWLEGE HAS BEEN GAINED CONSIDERABLE SHARE IN INTERNATIONAL AND TURKISH ELEVATOR MARKETS .



DT42-DC

BOY FOTOSELLER
DOOR DETECTORS

EN 81-20
EN 81-70
A3

CENTA
ELEVATOR

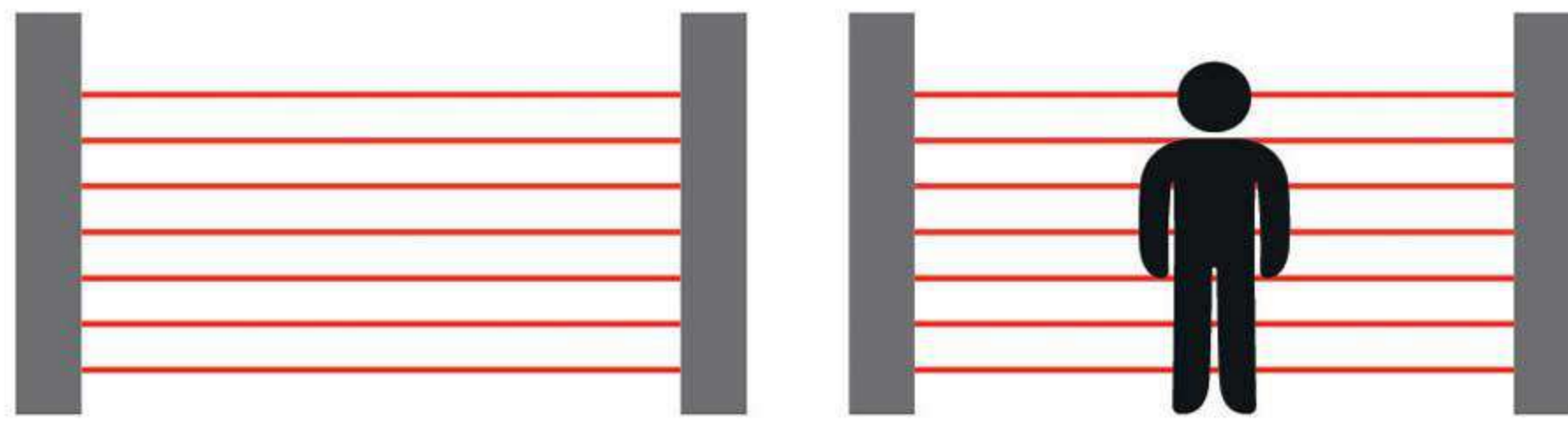

NPN	-V	X
PNP	+V	X



A PROFILE

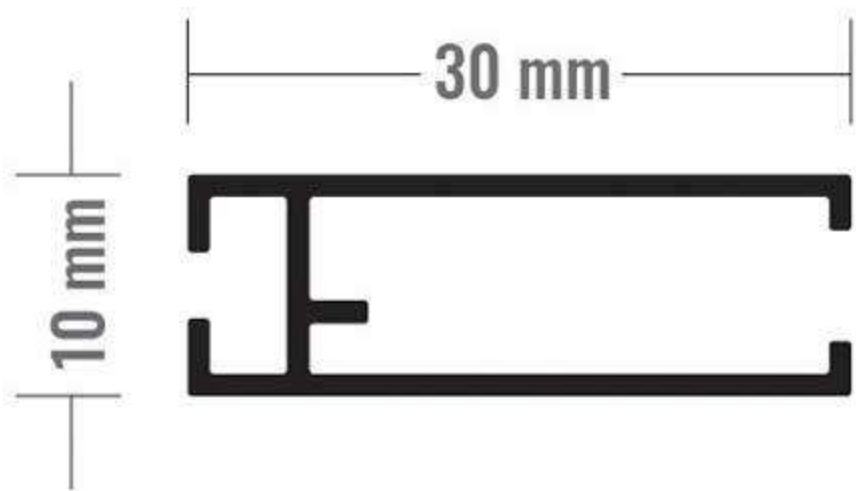

C PROFILE

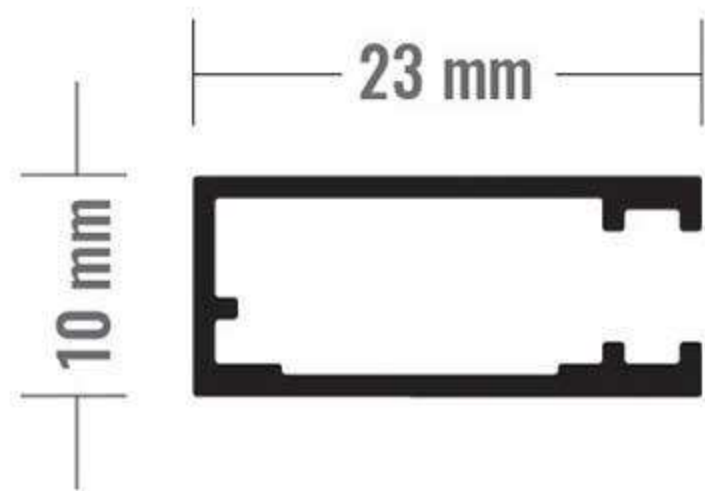

H PROFILE

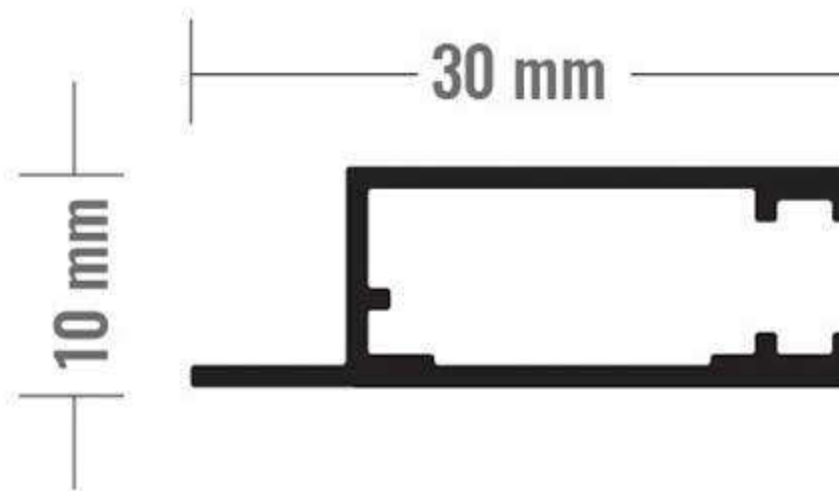

Dedektör tipi : DT 42 DC
Hissedici nokta sayısı : 42
Çalışma mesafesi : 0-3500 mm
Besleme gerilimi : 12/24V DC
Çıkış : Nudging, NPN
Mekanik ölçüler : 10x30x2000 mm
Otomatik sinyal iptali : Üst üste 3 led bozulana kadar
Farklı çubuk yüksekliği : Özel Sipariş
Uyku Modu
Sesli İkaz

Dedector type : DT 42 DC
Quantity of sensing points : 42
Operating distance : 0-3500 mm
Supply voltage : 12/24V DC
Output : Nudging, NPN
Mechanical dimensions : 10x30x2000 mm
Automatic beam canceling : Up to 3 leds in a row
Different Height of barrier : Available by order
Sleeping Mode
Tone Signal

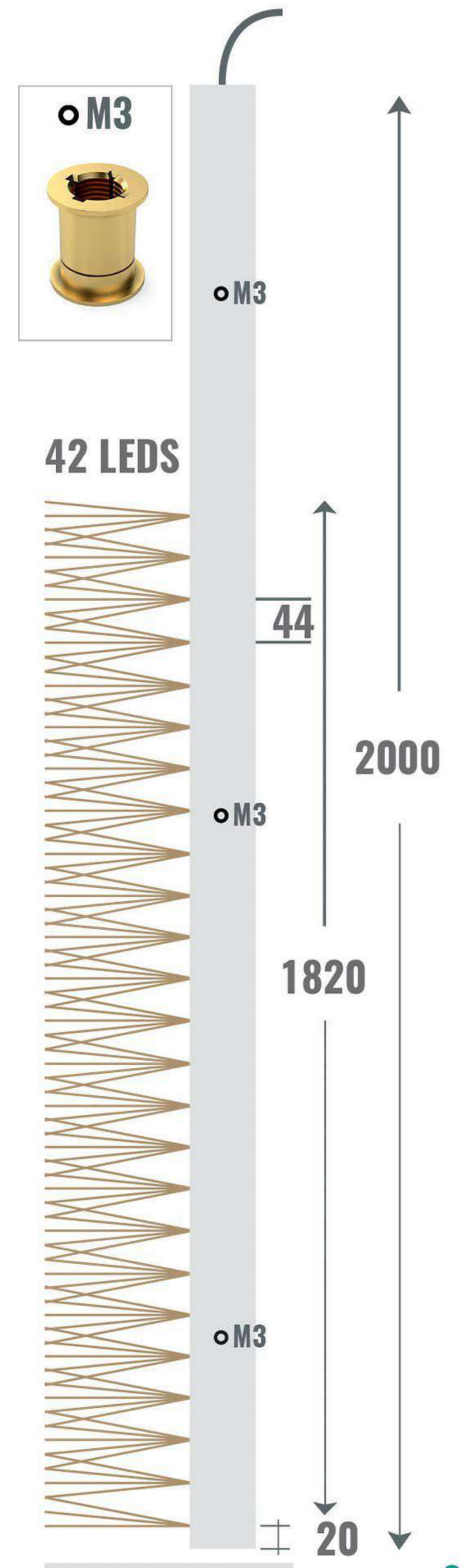

SILVER-4

KABİN ALTI AŞIRI YÜK
SİSTEMLERİ

OVERLOAD SYSTEMS

SILVER-4
4 ACTIVE SENSORS

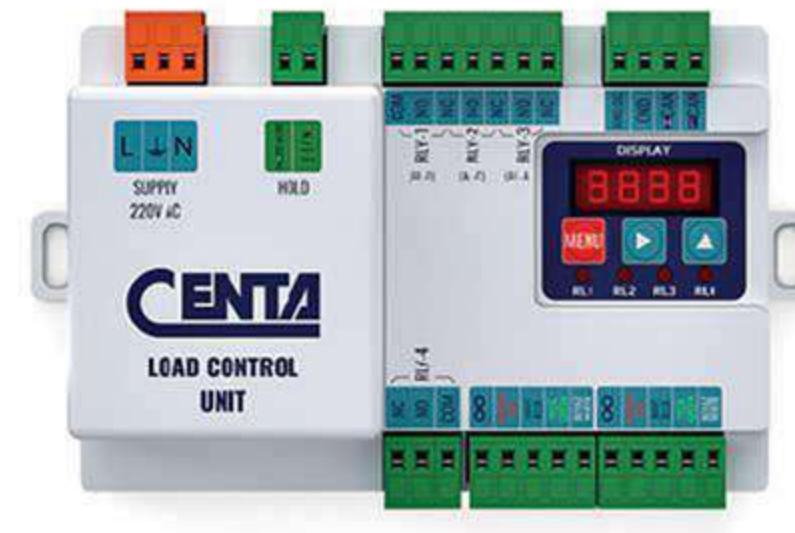

AC/220 VAC CONTROL UNIT



DC/24 VDC CONTROL UNIT

KONTROL ÜNİTELERİ / CONTROL UNIT



ACTIVE

4X



Ürün Ölçüleri / Product Sizes (ACTIVE SENSOR)

Birim / Unit : mm

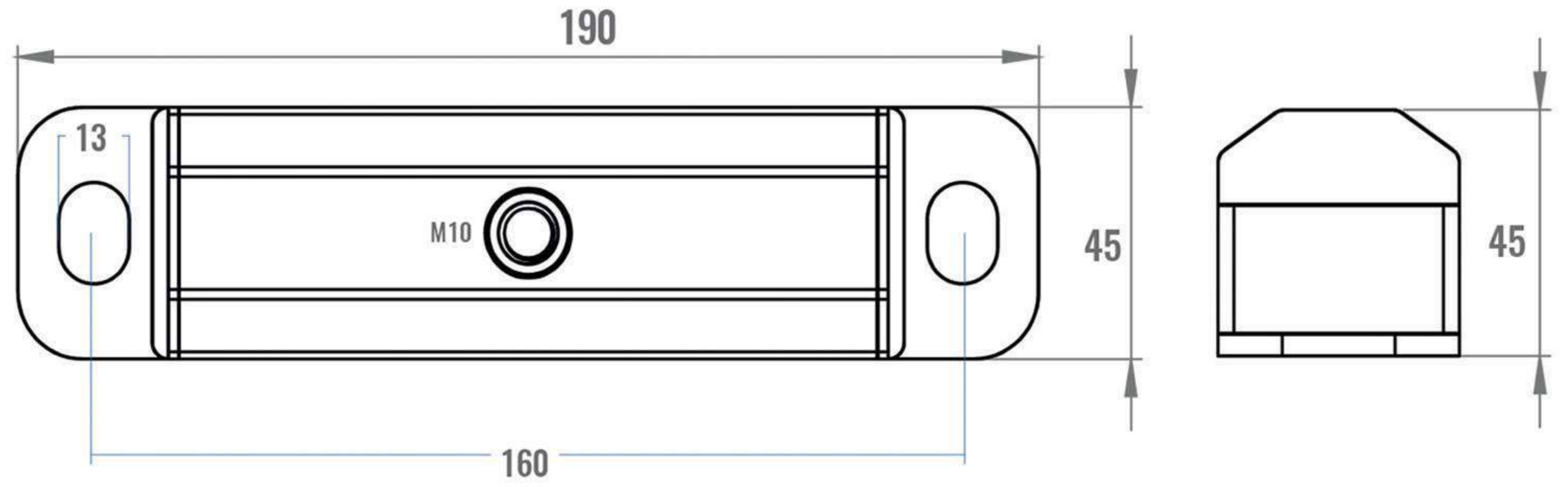

SILVER-4

4 ACTIVE SENSORS

SILVER-4 TEKNİK BİLGİLERİ

- Mekanik Kapasite (Kabin+yük): 3200 kg
- Yüksek hassasiyet ve kolay ayarlanabilme
- 4 ayrı yük için ayarlama
- Besleme gerilimi : 220 VAC / 24 DC
- 0-10 V / 4-20 mA Analog Output
- Birbirinden bağımsız çalışan tam köprü sensörler
- HOLD girişi: Kabin hareketi esnasında ölçüm sabitleme
- Dijital gösterge
- Değişik kabin tipleri için kalibrasyon imkanı
- Lastik izolasyonlu
- Otomatik sıfırlama

SILVER-4 TECHNICAL INFORMATION

- Mechanical capacity (cabin+load): 3200 kg
- High precision and easy to adjust
- Programming with keys for different weight points
- Supply voltage : 220 VAC / 24 DC
- 0-10 V / 4-20 mA Analog output
- Independent working full-bridge sensors
- HOLD input: To stop the measuring during the travel
- Digital display
- Calibration for different cabin - fixings
- Isolation material is included
- Automatic adjust to zero

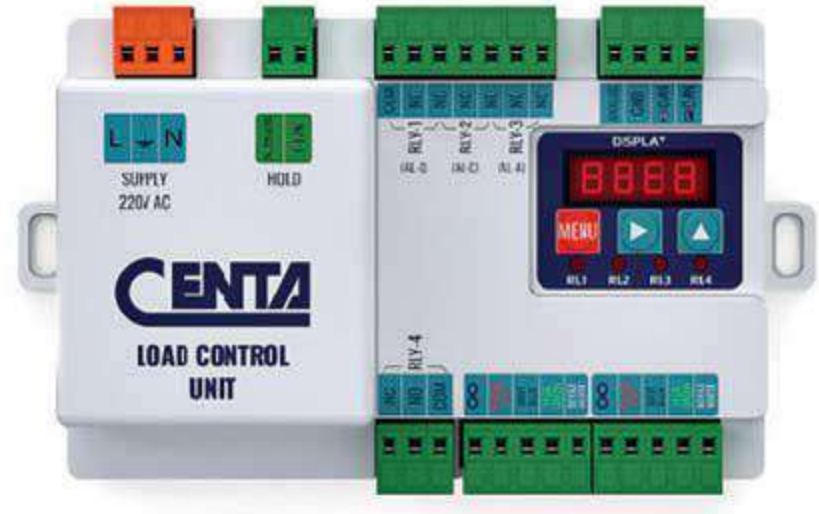

AC/220 VAC CONTROL UNIT



DC/24 VDC CONTROL UNIT

KONTROL ÜNİTELERİ / CONTROL UNIT

RS5
DENGE ZİNCİRİ KOMPENZASYONU
CHAIN COMPENSATION

RS5

ASANSÖRLER İÇİN HALATTAN
AŞIRI YÜK SİSTEMİ

ROPE SENSOR FOR ELEVATORS



Ürün Ölçüleri / Product Sizes (ACTIVE SENSOR)

Birim / Unit : mm

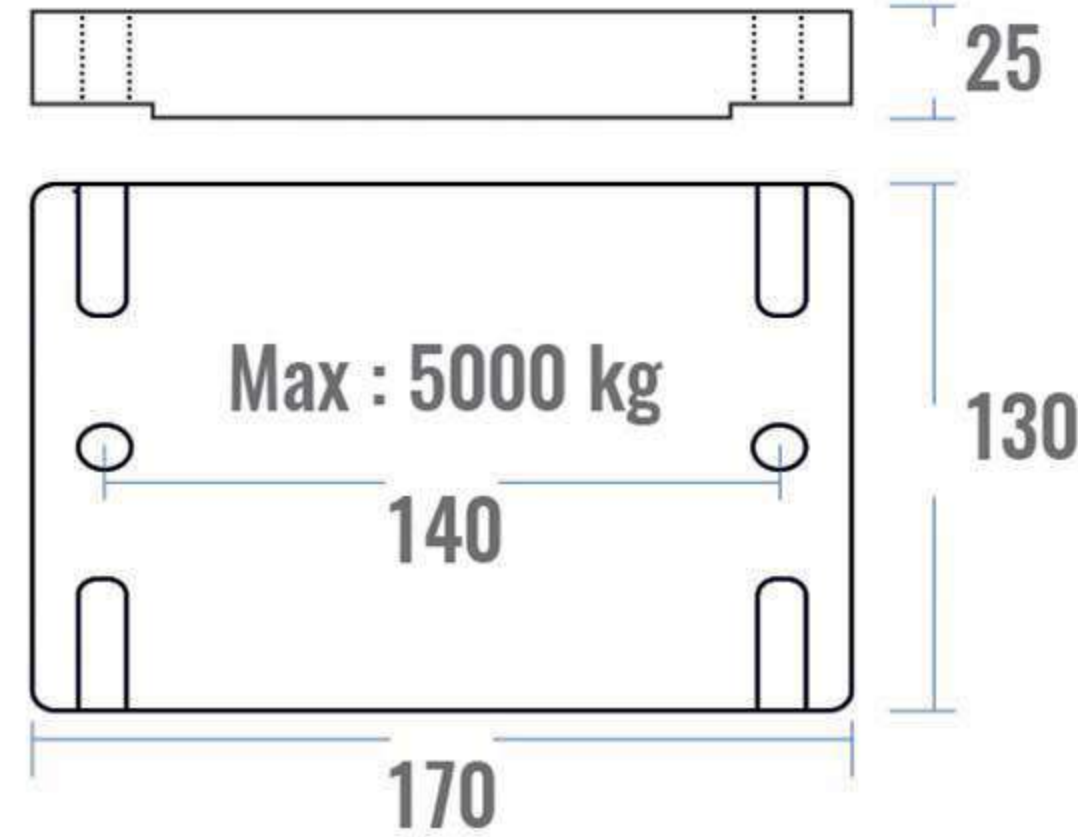
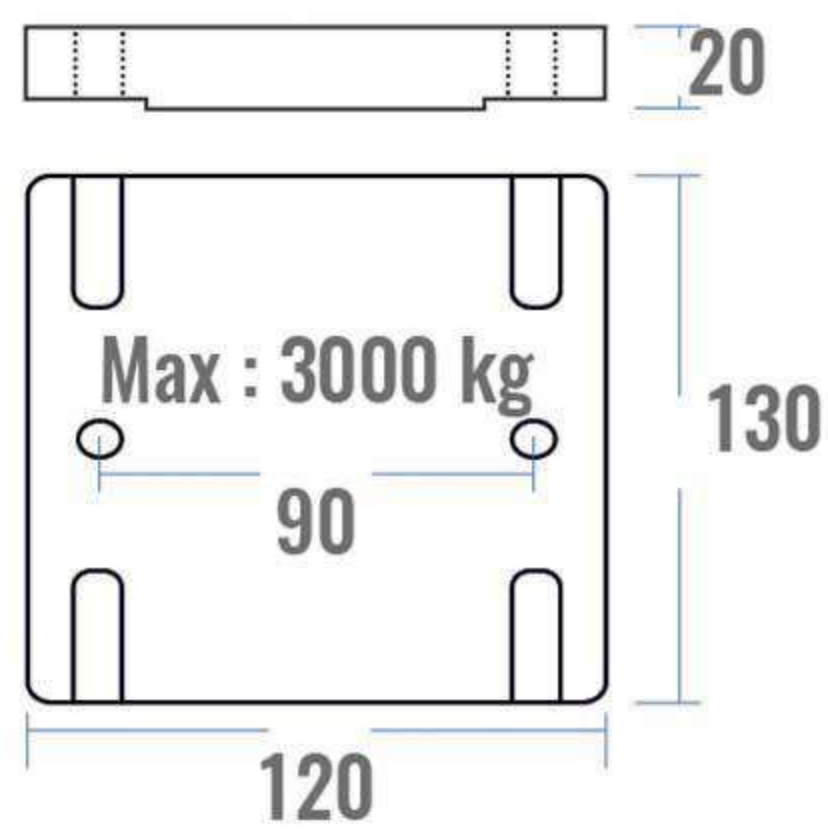

Halat çaplarına göre yüzük çeşitleri.
Types of rings according to rope diameters.



RS5

DENGE ZİNCİRİ KOMPENZASYONU
CHAIN COMPENSATION

RS5 TEKNİK BİLGİLERİ

- Mekanik kapasite : 3000 / 5000 kg
- Besleme gerilimi : 220 VAC / 24 DC
- Kolay Montaj
- Yüksek Hassasiyet
- Değişik halat kalınlıklarına uygun

RS5 TECHNICAL INFORMATION

- Mechanical capacity : 3000 / 5000 kg
- Supply voltage : 220 VAC / 24 DC
- Easy to install
- High Sensivity
- Suitable for different rope size

CNT800

KABİN ALTI AŞIRI YÜK
SİSTEMLERİ

OVERLOAD SYSTEMS

CNT800
4 ACTIVE SENSORS

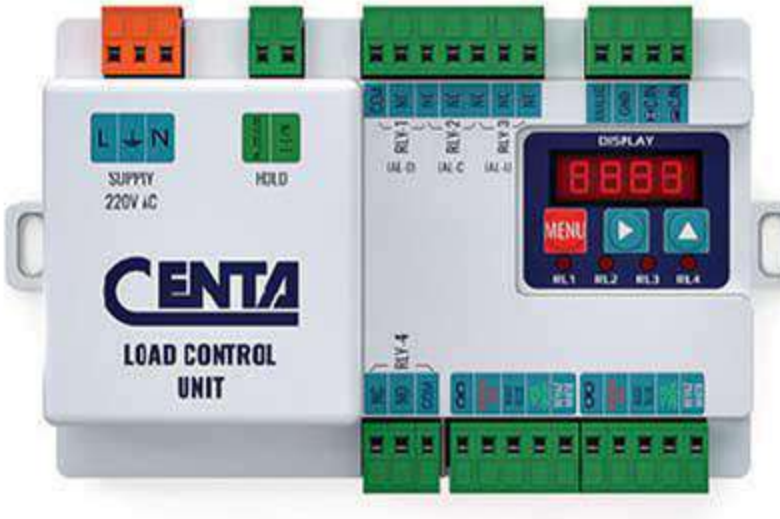

AC/220 VAC CONTROL UNIT



DC/24 VDC CONTROL UNIT

KONTROL ÜNİTELERİ / CONTROL UNIT

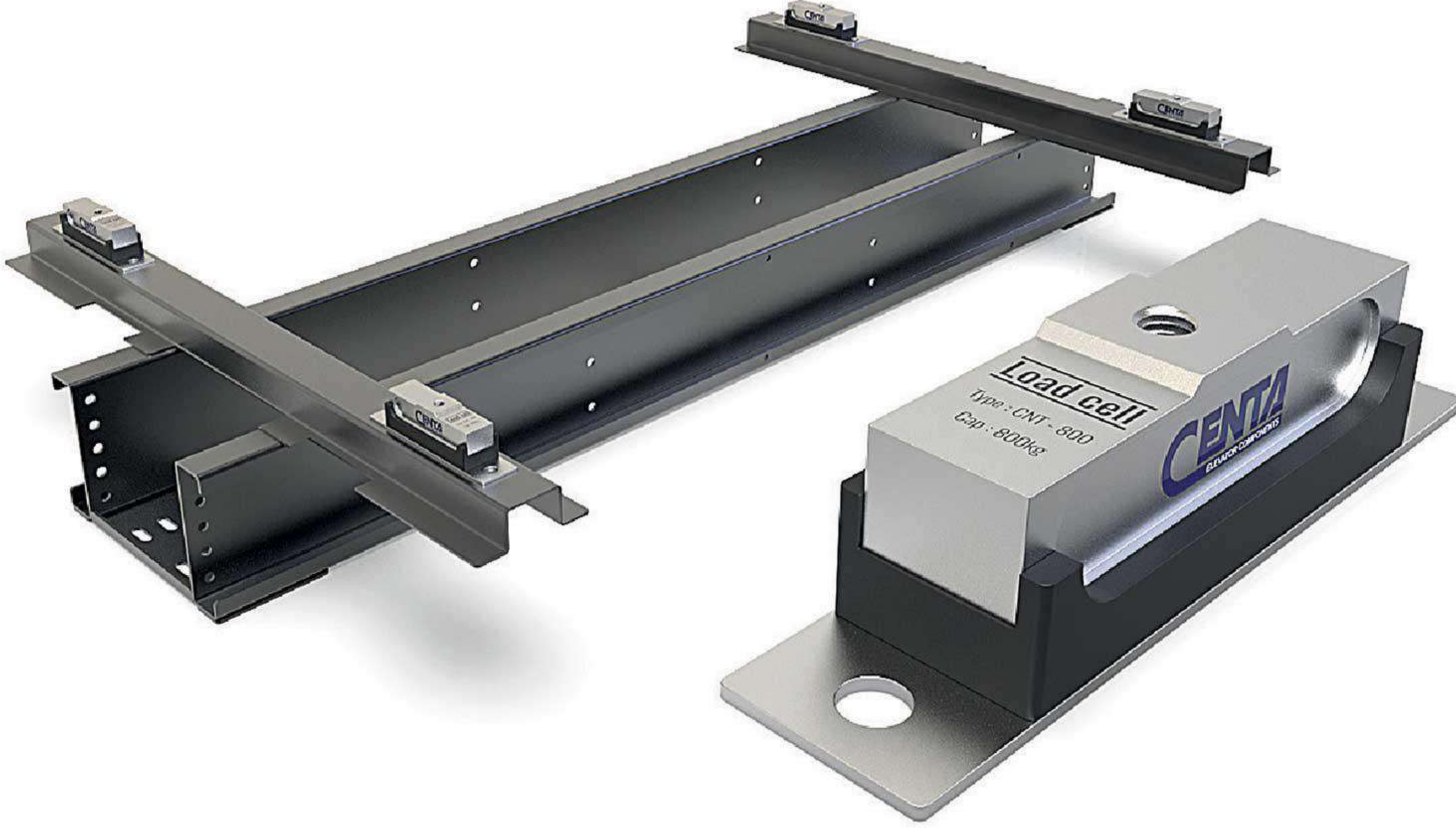

ACTIVE

4X



Ürün Ölçüleri / Product Sizes (ACTIVE SENSOR)

Birim / Unit : mm

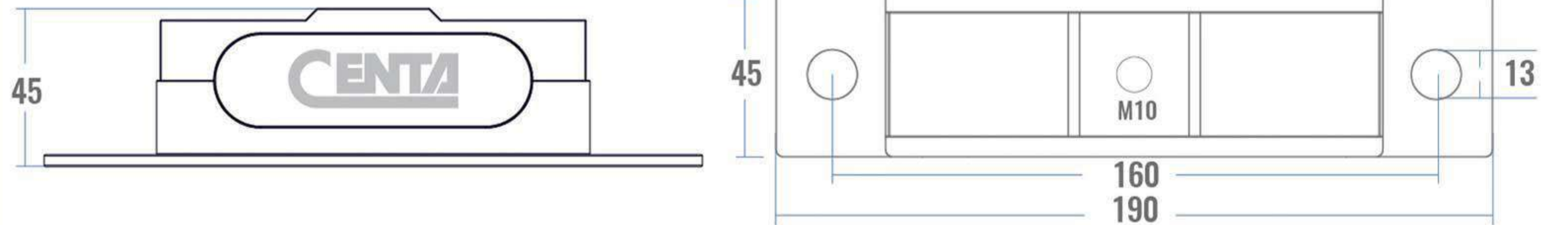

CNT800

4 ACTIVE SENSORS

CNT800 TEKNİK BİLGİLERİ

- Mekanik Kapasite (Kabin+yük): 3200 kg
- Yüksek hassasiyet ve kolay ayarlanabilme
- 4 ayrı yük için ayarlama
- Besleme gerilimi : 220 VAC / 24 DC
- 0-10 V / 4-20 mA Analog Output
- Su geçirmez sensörler IP66
- Birbirinden bağımsız çalışan tam köprü sensörler
- HOLD girişi: Kabin hareketi esnasında ölçüm sabitleme
- Dijital gösterge
- Değişik kabin tipleri için kalibrasyon imkanı
- Lastik izolasyonlu
- Otomatik sıfırlama

CNT800 TECHNICAL INFORMATION

- Mechanical capacity (cabin+load): 3200 kg
- High precision and easy to adjust
- Programming with keys for different weight points
- Supply voltage : 220 VAC / 24 DC
- 0-10 V / 4-20 mA Analog output
- Water proof sensors IP66
- Independent working full-bridge sensors
- HOLD input: To stop the measuring during the travel
- Digital display
- Calibration for different cabin - fixings
- Isolation material is included
- Automatic adjust to zero

SALE REPRESENTATIVE

شرکت ZIEHL-ABEGG زیلابگ در سال ۱۹۱۰ در برلین تأسیس شد. این شرکت نه تنها سال‌ها تأمین‌کننده موتورهای آسانسوری برای شرکت‌های اروپایی بوده بلکه از سال ۱۹۵۷ نخستین موتور روتور خارجی خود را تولید و عرضه کرده است. نخستین نمونه موتورهای سنکرون مغناطیس دائم روتور خارجی این شرکت با نام تجاری ZETASYN در سال ۱۹۹۳ تولید شده و در ادامه از سال ۲۰۰۱ دومین نسل موتورهای گیرلس این شرکت به صورت روتور داخلی با نام تجاری ZETATOP به بازار عرضه شده است. شرکت زیلابگ از سال ۱۹۹۹ نیز به نخستین نسل اینورتر فرکانسی برای آسانسور مجهز به فیلترها و کنتاکتورهای اصلی یک‌پارچه را با نام تجاری ZETADYN شروع کرده و در حال حاضر با تولید نسل چهارم این اینورترها از سال ۲۰۱۲، تکنولوژی اینورتر بدون کنتاکت را نیز به صنعت آسانسور عرضه داشته است.

عملکرد صد در صد کلیه محصولات این شرکت پیش از ارائه به بازار چک می‌شود. مدیریت کیفیت مرکزی و استانداردهای کیفیت یک‌پارچه جهانی سطح اطمینان از کیفیت محصولات را بیش از پیش بالا برده است. نرم افزار تخصصی ZETALIFT این امکان را فراهم ساخته که برای تک به تک موتورهای ساخت شرکت زیلابگ پیش از سفارش به خط تولید، بسته به مشخصات پروژه مشتری، محاسبات اختصاصی صورت گیرد و هر موتور با توجه به شرایط خاص پروژه به صورت خاص (نه سری‌سازی) تولید شود. تک به تک موتورهای این شرکت با شماره سریال خاص خود قابل رهگیری بوده و مشخصات و محاسبات آن در دسترس خواهد بود.

ZIEHL-ABEGG IS A GERMAN MANUFACTURER OF FANS FOR VENTILATION AND AIR CONDITIONING APPLICATIONS, AS WELL AS DRIVE TECHNOLOGY FOR ELEVATORS AND MOTORS WITH MATCHING CONTROL TECHNOLOGY.

ZIEHL-ABEGG 

Gearless elevator machine

Models: SM200
SM210

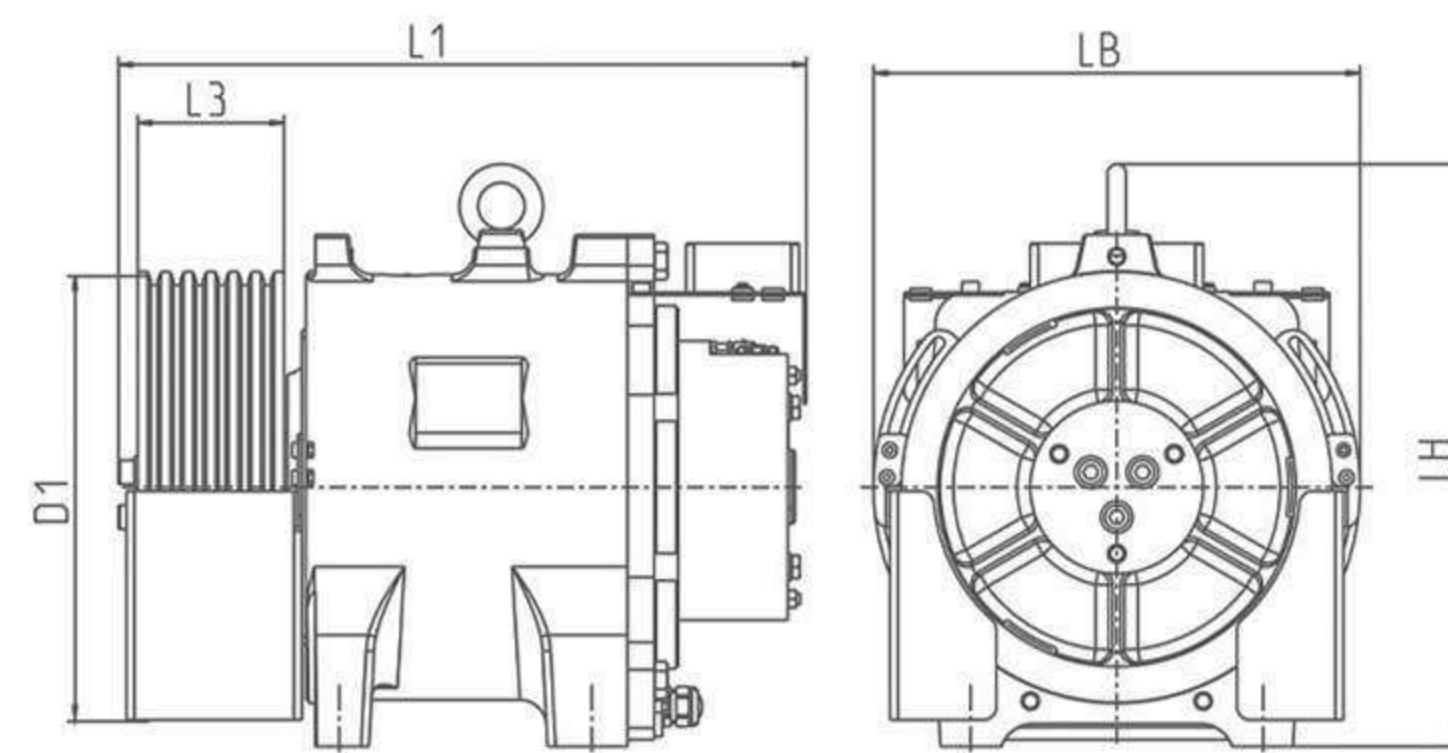

ZIEHL-ABEGG 

MODEL	CAPACITY	POWER	VELOCITY	IN	PULLEY DIMENSIONS	SUSPENSION
Gearless elevator machine						
SM200.15D	6 PERSON 450 KG	4.4 KW	1.0 m/s	14.8 A	320*4*8	2:1
SM200.15D	6 PERSON 450 KG	5.0 KW	1.6 m/s	16.5 A	320*4*8	2:1
SM200.23D	8 PERSON 600 KG	4.8 KW	1.0 m/s	13.8 A	320*6*8	2:1
SM200.23D	8 PERSON 600 KG	7.6 KW	1.6 m/s	20.7 A	320*6*8	2:1
SM200.30D	10 PERSON 750 KG	6.0 KW	1.0 m/s	16.4 A	320*6*8	2:1
SM200.30D	10 PERSON 750 KG	9.6 KW	1.6 m/s	24.4 A	320*6*8	2:1
SM200.40E	13 PERSON 1000 KG	7.5 KW	1.0 m/s	19.3 A	320*7*8	2:1
SM200.40E	13 PERSON 1000 KG	12.1 KW	1.6 m/s	28.9 A	320*7*8	2:1
SM200.45E	16 PERSON 1200 KG	8.9 KW	1.0 m/s	23.3 A	320*8*8	2:1
SM200.45E	16 PERSON 1200 KG	14.3 KW	1.6 m/s	30.6 A	320*8*8	2:1
SM210.60B	21 PERSON 1200 KG	10.7 KW	1.0 m/s	31.5 A	320*10*8	2:1
SM210.60B	21 PERSON 1200 KG	17.1 KW	1.6 m/s	43.2 A	320*10*8	2:1

Elevator DOORS

درب‌های تمام اتوماتیک سماتیک ۲۰۰۰
سانترال و تلسکوپی



**SEMATIC
DOORS**



درب‌های تمام اتوماتیک سلکوم
سانترال و تلسکوپی

SELCOM



تابلو فرمان آرکل (ARCODE)



- سیستم یکپارچه کنترلر و درایو محصول شرکت آرکل ترکیه
- مناسب برای آسانسورهای گیربکسی و گیرلس
- کنترلر سیستم به صورت Loop Closed
- دارای الگوریتم هوشمند کنترل گروهی برای ۸ آسانسور
- قابلیت راه اندازی تا ۶۴ طبقه
- قابلیت استفاده برای آسانسورها تا سرعت ۴ متر بر ثانیه
- دارای سیستم نجات اضطراری UPS
- قابلیت هم سطح سازی مجدد
- دارای پنل قدرتمند AREM جهت انجام تنظیمات از هر نقطه سیستم
- دارای فیلترهای داخلی EMI و RF برای حذف نویز
- قابلیت انجام تست های استاندارد مانند ترکشن و پاراشوت
- قابلیت آزادسازی گاورنر
- قابلیت عملیاتی بودن آسانسور در زمان قطع برق
- ارائه ی حرکت Approach Direct با دقت بالا (حرکت شیرجه ای)



AREM تابلو فرمان آرکل

- قابلیت ذخیره پارامترها و خطاها بر روی کارت حافظه
- امکان دسترسی و انجام تنظیمات از هر نقطه آسانسور (روی کابین، داخل کابین و طبقات)
- مشاهده و تغییر منحنی حرکت
- مانیتورینگ و تست انکودر
- امکان شستی دهی
- مشاهده موقعیت دقیق کابین
- مشاهده متام سیگنالها و وضعیت ورودی و خروجیهای سیستم
- انجام Learn و Auto-Tune و...





تابلو فرمان آرکل (ARCUBE)

- . سیستم Compact ساخت شرکت Arkel ترکیه
- . قابلیت سرویس دهی تا ۱۶ طبقه
- . قابلیت کنترل موتور بصورت Closed Loop
- . مناسب برای آسانسورهای گیرلس دارای موتورخانه و آسانسورهای گیربکس
- . امکان کنترل آسانسور تا سرعت ۱.۷۵ متر بر ثانیه
- . ارائه ی حرکت Direct Approach با دقت بالا (حرکت شیرجه ای)
- . قابلیت سرویس دهی با پنل احضار پارالل و یا سریال CANbus
- . پشتیبانی از انواع انکودر: HTL 12-30VDC, EnDat, SinCos
- . سیستم اتوماتیک تیون موتور (با بار، بدون بار)
- . جبران خودکار گشتاور در هنگام استارت، بدون نیاز به سنسور وزن
- . دارای الگوریتم هوشمند کنترل گروهی بصورت دوبلکس
- . قابلیت همسطح سازی مجدد کابین با درب باز (Re-Leveling)
- . کنترل موقعیت کابین از طریق انکودر موتور و یا سنسور دورانداز
- . سیستم نجات اضطراری UPS
- . مجهز به سیستم Anti Rollback
- . عملکرد خودکار در مد آتش و قابلیت هدایت آسانسور توسط آتش نشان
- . راه اندازی سریع و آسان
- . منطبق با استانداردهای ISIRI 6303-1 و EN81-20





GUSTAV WOLF

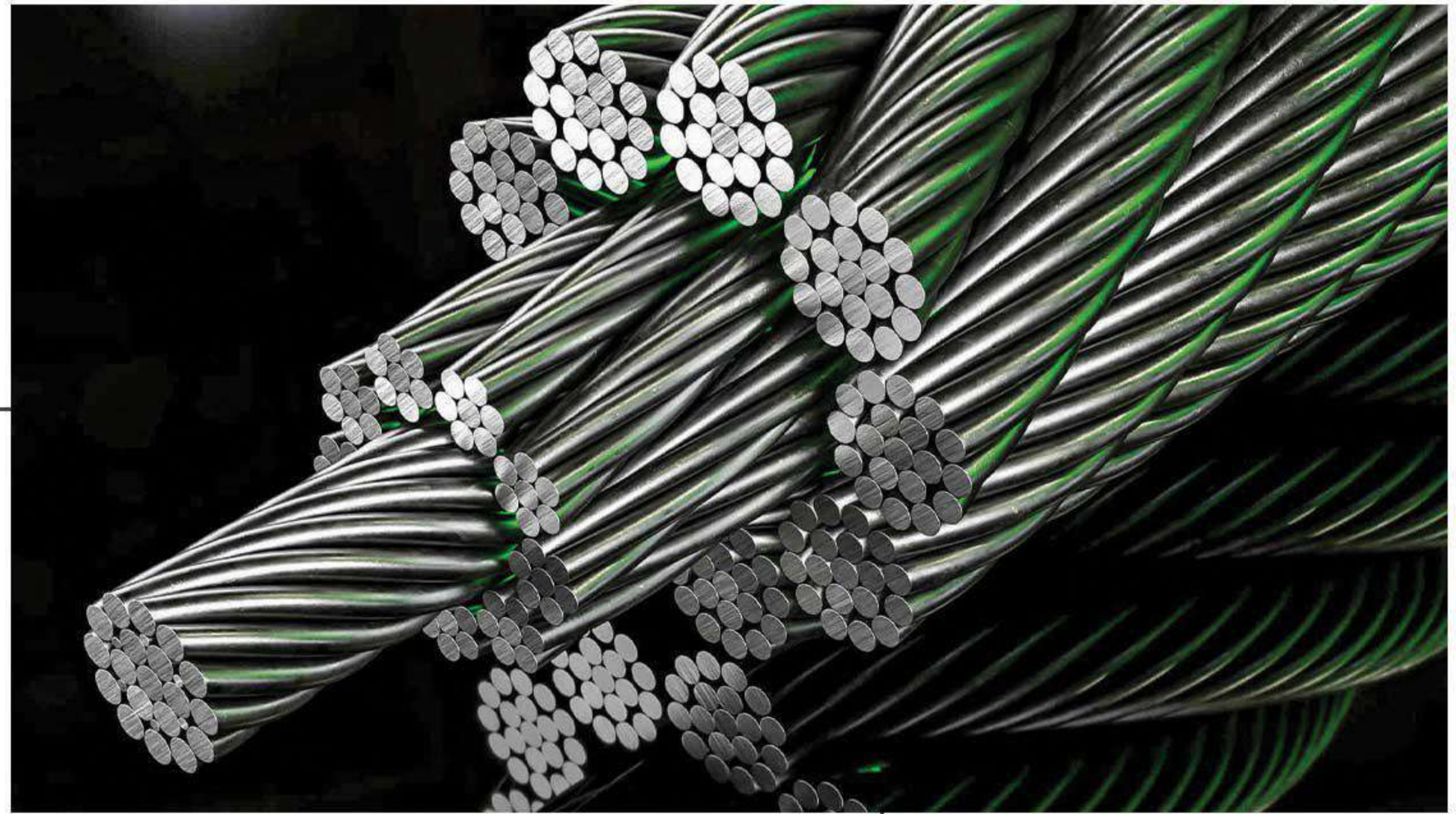

ساختار	سایز (میلیمتر)	ردیف
PAWO F1	6	1
PAWO819W	6	2
PAWO819W	6.5	3
8*19 S-FC	8	4
8*19 S-FC	10	5
8*19 S-FC	11	6
8*19 S-FC	12	7
8*19 S-FC	13	8
8*19 PAWO F7	8	9
8*19 PAWO F7	10	10
8*19 PAWO F7	11	11
8*19 PAWO F7	12	12
8*19 PAWO F7	13	13
8*19 PAWO F7S	8	14
8*19 PAWO F7S	10	15
8*19 PAWO F7S	13	16
8*17 PAWO F10	8	17
8*17 PAWO F10	10	18

Elevator Rope:

CONSTRUCTION:
SAEAL WITH STEEL CORE
REGULAR LAY

TENSILE GRADE
1570 N/M



ELEVATOR TRAVELING CABLES



۲۴ رشته معمولی
۲۸ رشته دو زوج شیلد دار
۲۸ رشته دو زوج شیلد دار + بکسل





SAVERA Guide rails

T50*50*5

T70*65*9

T90*75*16

T125*82*16

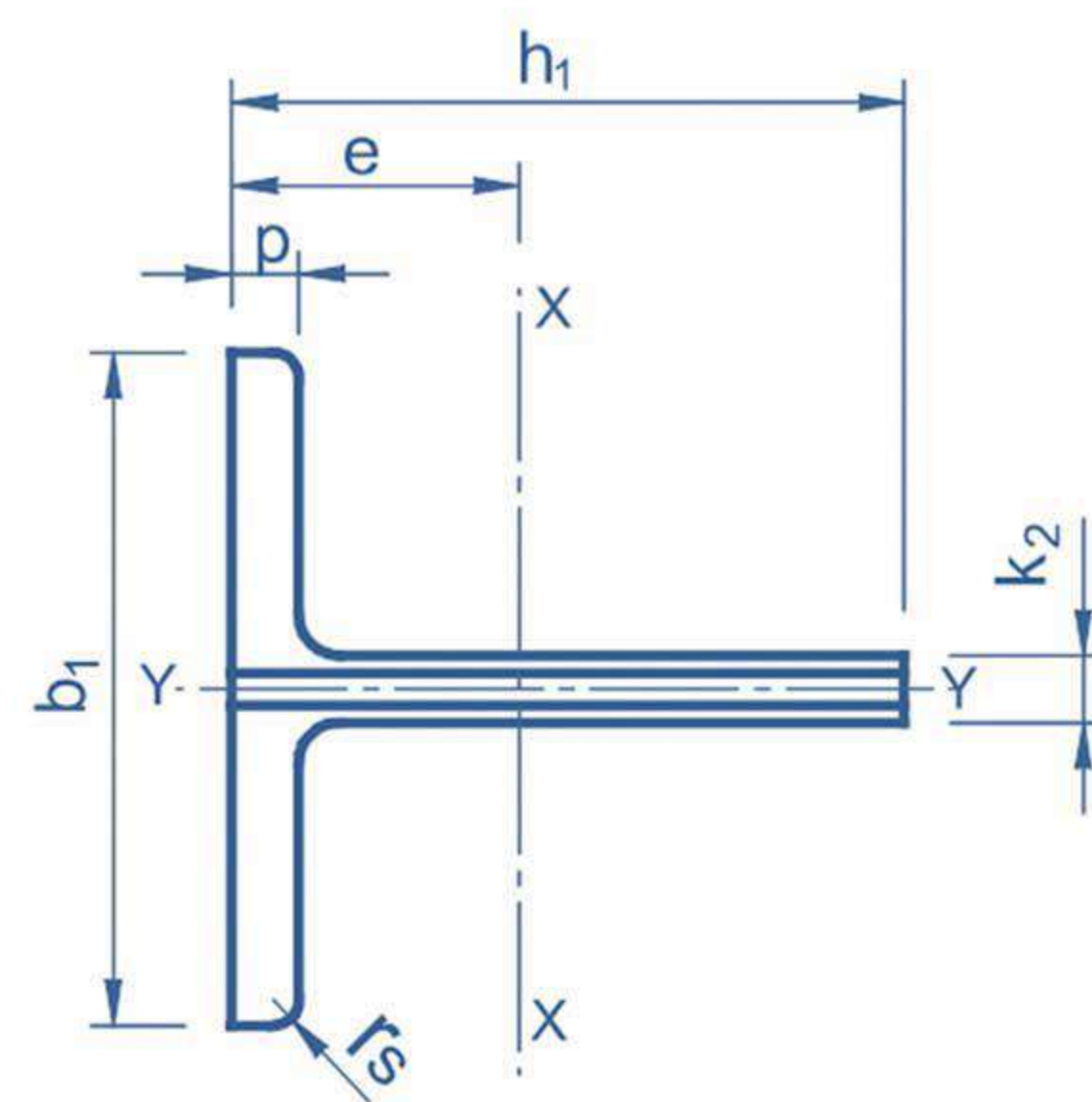
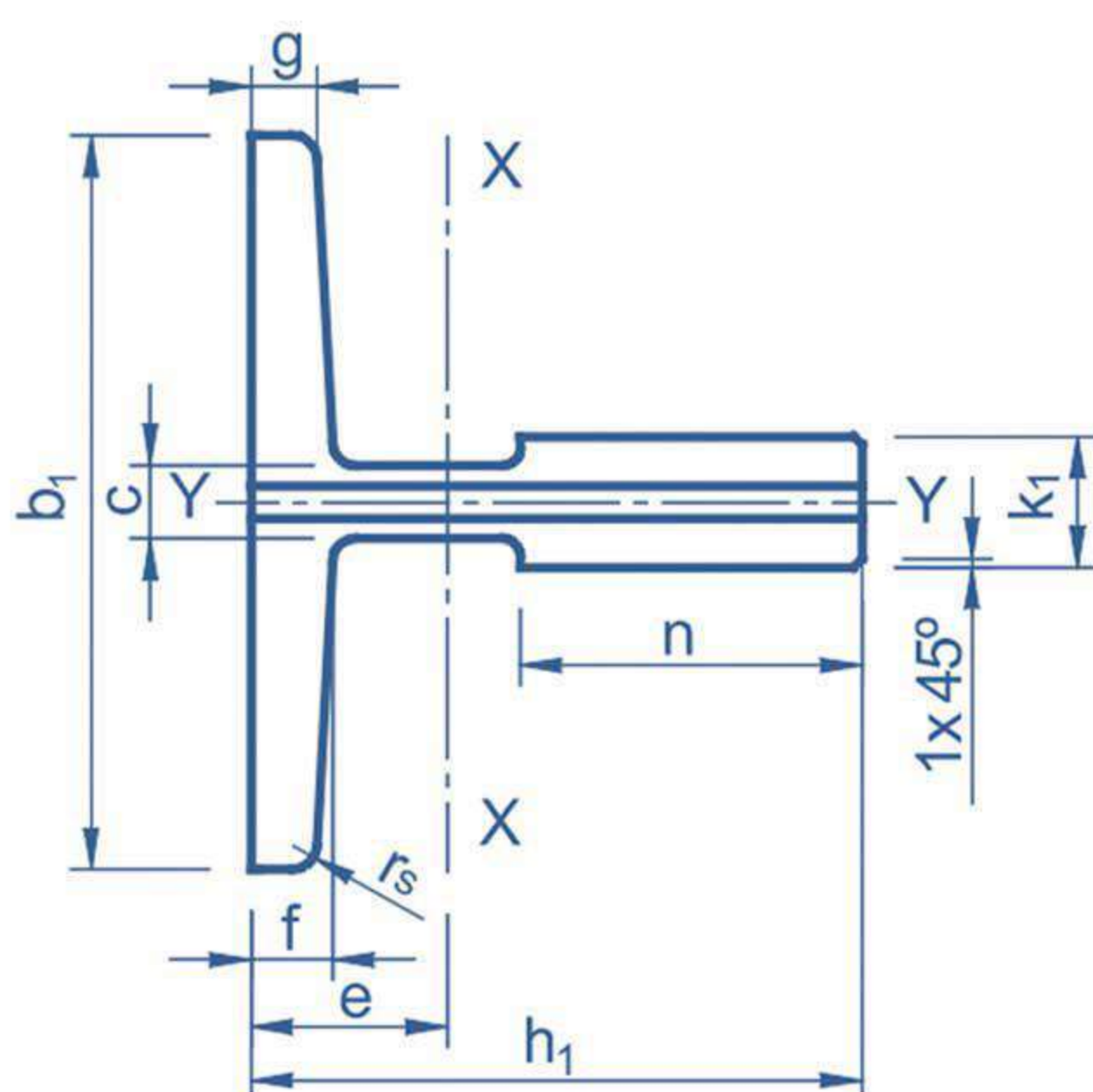

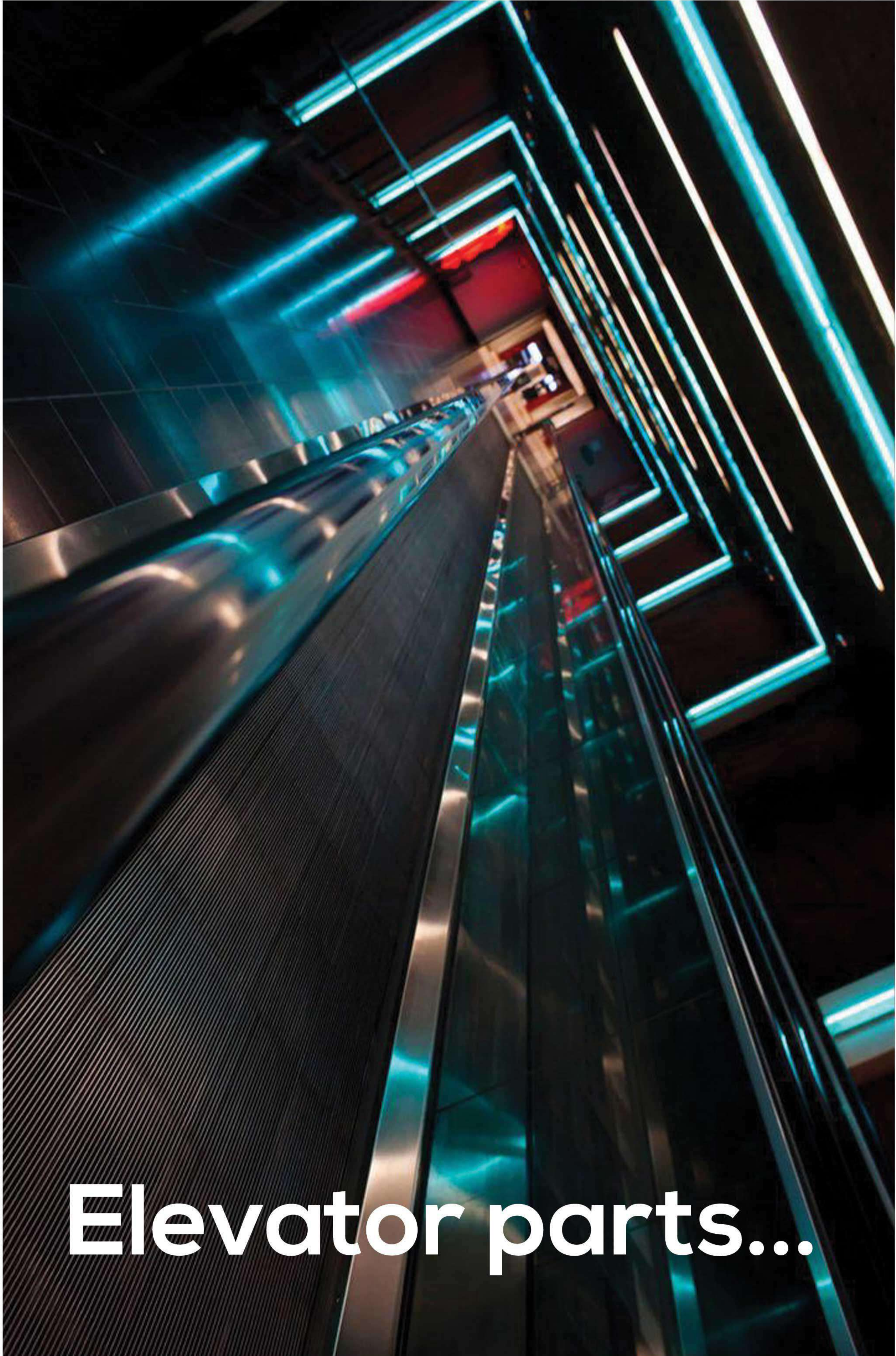

Elevator parts...



Rope Bottle
سربکسل
Spring and Elastic

Oil Collection
روغن جمع کن
Container



Oil Donor
روغندان



Piece
لقمه



بست تراول
Flat Flexible
Cable Holder



Bracket
براکت



Polyurethane
پلی اورتان



Exclusive manufacturer, distributor and installer of Metroplast's elevator in iran

Exclusive distributor of all Metroplast's products including gearless elevator motors in iran



Hydraulic
Buffer

HT16-102
HT 20-114
HT 25-114



CERTIFICATES



GOVERNOR
MOMENT250



SAFETY GEAR
PRO2000



SAFETY GEAR
PRO2000S



SAFETY GEAR
PRO5000

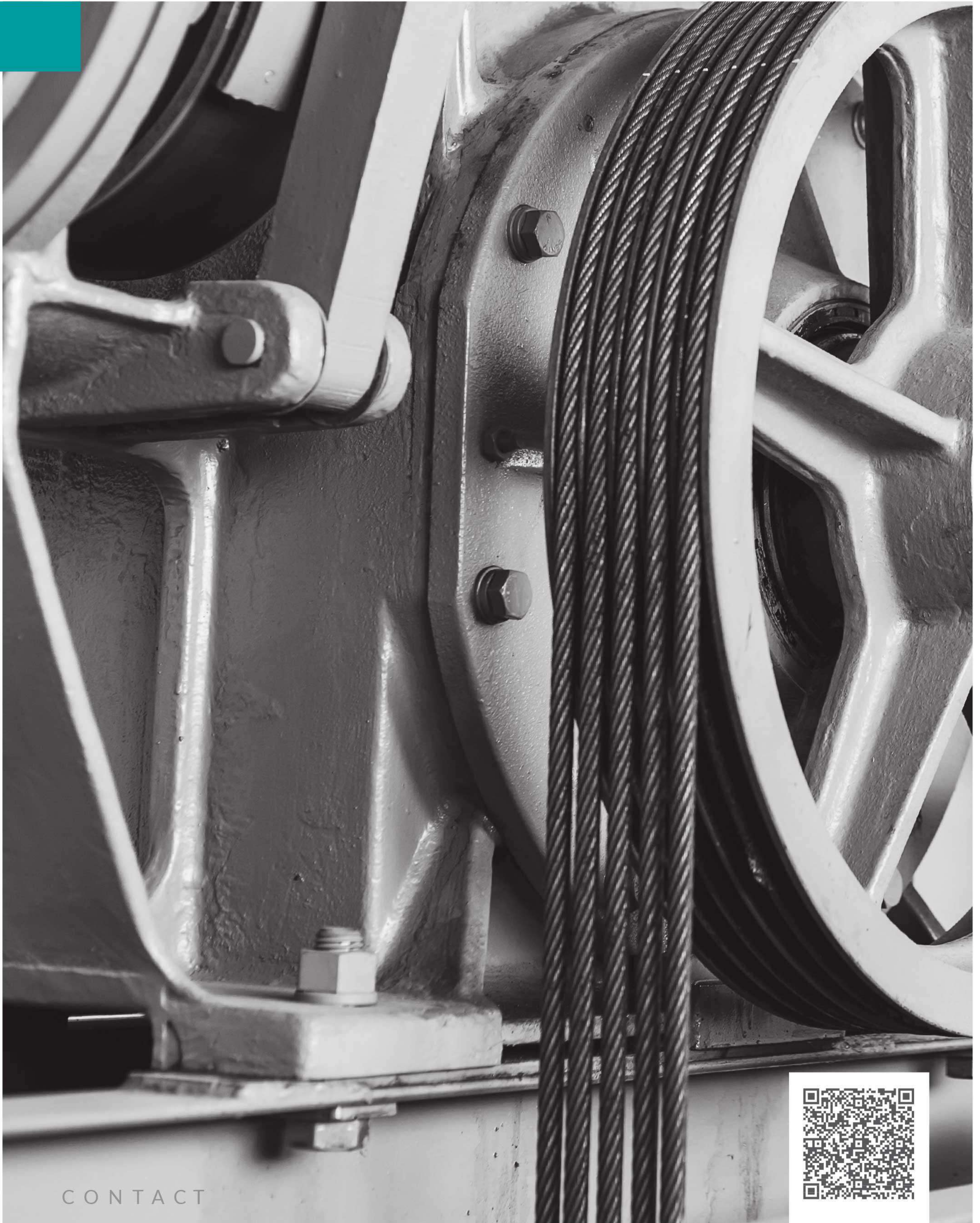

C O N T A C T

Unit 26, No 1 ,Ala Vi Street
Andarzgou Avenue , Tehran
Tel: 00982126459802
00982126459662
00982126459482
Instagram:nikanlift

www.nikanlift.com

تهران، بلوار اندرزگو،
خیابان علوی، پلاک ۱، واحد ۲۶
تلفن: ۰۲۶۴۵۹۸۰۲
۰۲۶۴۵۹۶۶۲
۰۲۶۴۵۹۴۸۲